

DADCO®

氮气增压系统

DGB.160



新

一种紧凑、经济高效的解决方案，
用于提升低压氮气罐的压力

Pump Ratio = 28.4 : 1
Output N₂ pressure to
Input air pressure

Air Regulate

Output Examples:		Air		N ₂	
Pressure In	Pressure Out	Pressure In	Pressure Out	Pressure In	Pressure Out
5.3 bar	150 bar	77 psi	150 bar		
6.3 bar	180 bar	92 psi	180 bar		
7.3 bar	207 bar	106 psi	207 bar		

DADCO全新推出的DGB.160氮气增压机是我们迄今最高效的增压设备。凭借更大的压缩容积与更快的循环时间，DGB.160的充气时间较前代机型显著缩短。将DGB.160与DADCO缓冲罐组合使用，可构建辅助储罐系统，大幅提升氮气充装设备的便携性。氮气输出参数计算及配件信息详见第3页。更多配件选项请咨询DADCO。

DGB.160 组件

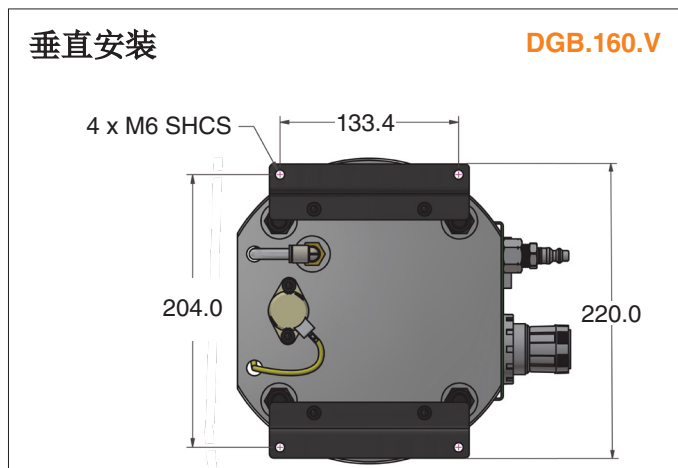
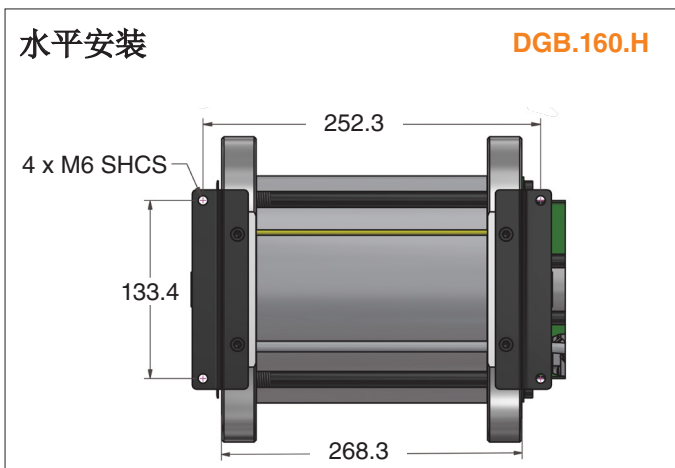
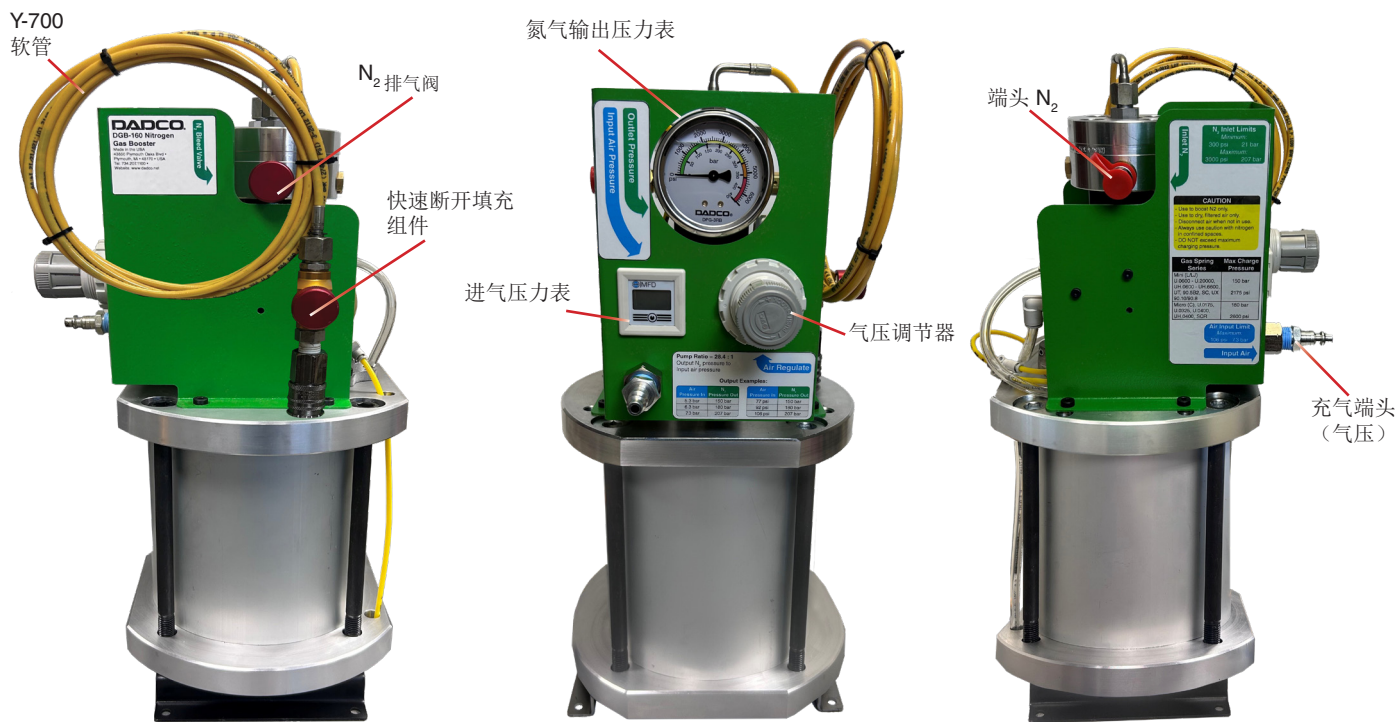

操作规范	
重量:	< 16 kg.
泵比:	28.4:1
气缸最大氮气输出量:	180 bar
最大进气量:	7.3 bar
宽度 × 长度 × 高度:	220 mm x 275 mm x 490 mm
最大氮输出量:	270 bar

订购示例:

DGB.160.H

紧凑型氮气增压器

挂载选项:
H = 水平;
V = 垂直;
STM.2 = 供料罐
 支架

氮气增压设备

氮气输出:

要确定DGB.160所需的氮气输出压力, 请使用以下公式:

N = 氮气输出压力

A = 气压

P = 泵比 (28.4)

公式: $N = A \times P$

示例: 根据所示公式, DGB.160在5.4巴空气输入压力下可产生150巴压力。

$A = 5.3 \text{ bar}$

$P = 28.4$

$5.3 \times 28.4 = 150$ (四舍五入)

气压	氮气输出压力
5.3 bar	150 bar
6.3 bar	180 bar
7.3 bar	207 bar

配件

高压快速拆装充气装置

90.310.041 (CA-41)

使用DADCO高压快速拆装充气装置 (型号90.310.041), 适用于储罐压力高于152巴且不超过310巴的情况。该90.310.041装置包含90.310.205压力调节器、90.310.252软管组件及90.310.338快速断开充气组件。

DADCO提供多种充电组件以适配各类储罐连接。更多信息请参阅目录B01122C。



DADCO 调压罐

ST.50.150.B29

使用DADCO 调压罐 ST.50.150.B29储罐储存氮气, 用于充填气弹簧或氮气系统。

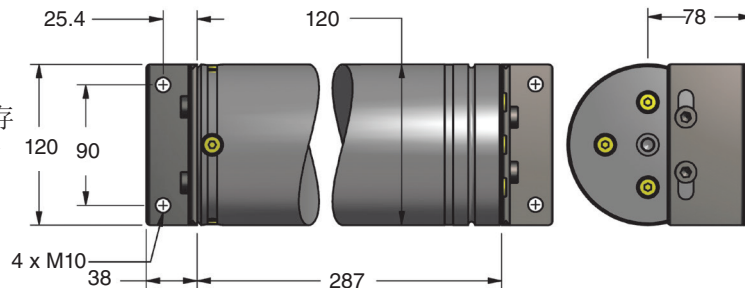

注: 储罐容积 L (立方英寸) = 1.83



DADCO提供多种型号的平衡水箱。更多信息请参阅公告B14102。

DADCO 压力分析仪

90.315.5

使用DADCO压力分析仪可轻松对DADCO氮气弹簧进行充气、放气及压力检测。如需更多信息, 请索取目录B01133F。



DADCO 储罐分析仪

90.316.1 (配合CGA-580螺纹使用)

90.316.2 (配合CGA-680螺纹使用)

轻松将DADCO储罐分析仪连接至氮气供应罐, 即可验证可用压力。该分析仪配备压力表和泄压阀。

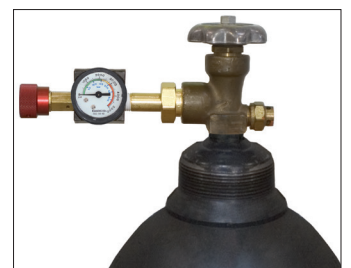

应用示例

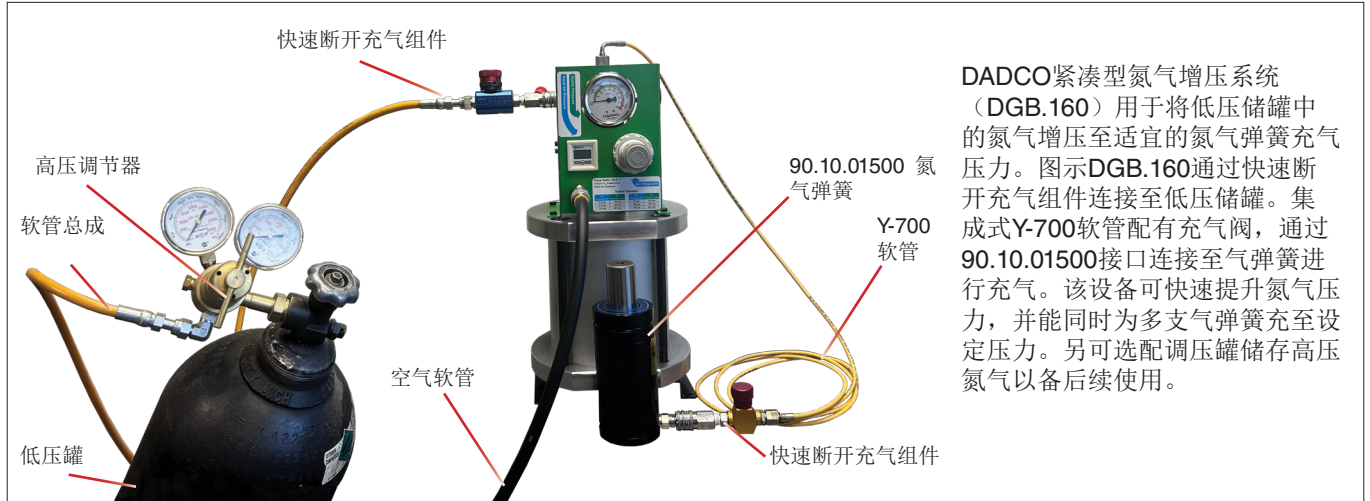

DADCO紧凑型氮气增压系统 (DGB.160) 用于将低压储罐中的氮气增压至适宜的氮气弹簧充气压力。图示DGB.160通过快速断开充气组件连接至低压储罐。集成式Y-700软管配有充气阀, 通过90.10.01500接口连接至气弹簧进行充气。该设备可快速提升氮气压力, 并能同时为多支气弹簧充至设定压力。另可选配调压罐储存高压氮气以备后续使用。

紧凑型助推器操作

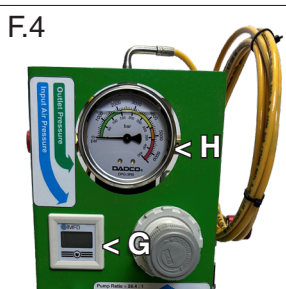
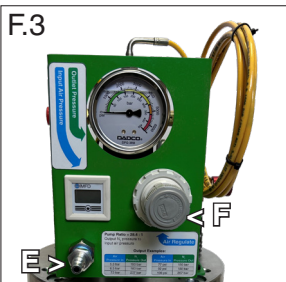
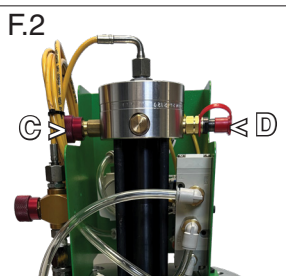
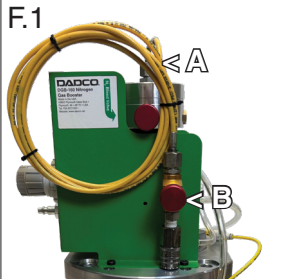

注意!

仅使用氮气；仅使用干燥过滤后的空气。气弹簧最大充气压力为180巴；调压罐最大充气压力为270巴。操作高压氮气时务必佩戴安全护目镜。

- 完全展开连接至DGB.160 (A) 的Y-700软管。确认软管末端的充气阀 (B) 已转至关闭位置, 如图F.1所示。
- 请确认如图F.2所示的放气阀旋钮(C)已转至关闭位置。
- 使用DADCO快速断开充气组件, 将低压氮气供应罐连接至增压器氮气入口 (D), 如图F.2所示。注: 有关DADCO快速断开充气组件的更多信息, 请参阅公告B01122C。
- 将车间气管连接至气源进气端头 (E), 如图F.3所示。当气源接通时, 泵将开始循环工作。
- 拉出空气调节旋钮 (F) (如图F.3所示), 该旋钮位于DGB.160顶部, 旋转至所需压力值。调节后的气压值显示于表盘 (G), 如图F.4所示。(压力与氮气输出压力对照示例请参阅公告第3页图表)。设定完毕后, 按下旋钮锁定调节器位置。
- 读取增压器前部F.4图所示的气压表 (G) 和氮气输出表 (H), 以确定是否达到所需压力值。
- 将图F.1所示的充气阀 (B) 连接至Y-700软管末端, 接入所需的氮气弹簧、调压罐或控制面板, 然后旋转至开启位置。有关更详细的充气信息, 请参阅目录B00135B。
- 当达到所需氮气压力后, 将图F.1所示的充气阀 (B) 转至关闭位置, 并从充氮容器上断开连接。
- 从增压器进气端头 (E) 断开空气管路, 如图F.3所示。
注意: 当氮气供应罐空时, 增压器将继续运行; 不使用时请断开气源。请勿使用压力低于35 bar的气罐。
- 拆下连接至增压器氮气端头(D)的快速断开充气组件, 如图F.2所示。
- 将Y-700软管重新卷绕在增压器侧面 (A), 如图F.1所示。

DADCO®

美国印刷

全球氮气弹簧技术领域的领导者

43850 Plymouth Oaks Blvd. • Plymouth, Michigan • 48170 • USA
734.207.1100 • fax 734.207.2222 • www.dadco.net

©DADCO, Inc. 2026 版权所有

本产品目录有效期内, 产品可能发生变更, 恕不另行通知, 但所供产品在功能上仍可互换。