

DAPCO®

Booster de Gás Nitrogênio Compacto

DGB.100

NOVO!



Suporte de Fixação

Uma solução leve e econômica para Impulsionar Tanques de Abastecimento de Nitrogênio com Baixa Pressão

Booster de Gás Nitrogênio Compacto

O Sistema Booster de Gás Nitrogênio Compacto da DADCO (DGB.100) é uma forma econômica para maximizar a utilidade de seus tanques de abastecimento de nitrogênio. Nitrogênio em tanques com baixa pressão pode ser impulsionado para uma pressão maior, adequada para o carregamento de molas a gás. O DGB.100 também pode ser usado em conjunto com um Tanque de Compensação DADCO para permitir uma portabilidade maior do equipamento de carregamento. Acessórios de montagem e de carregamento do sistema são demonstrados na página 3. Contatar DADCO para obter outras opções de acessórios.

Características DGB.100

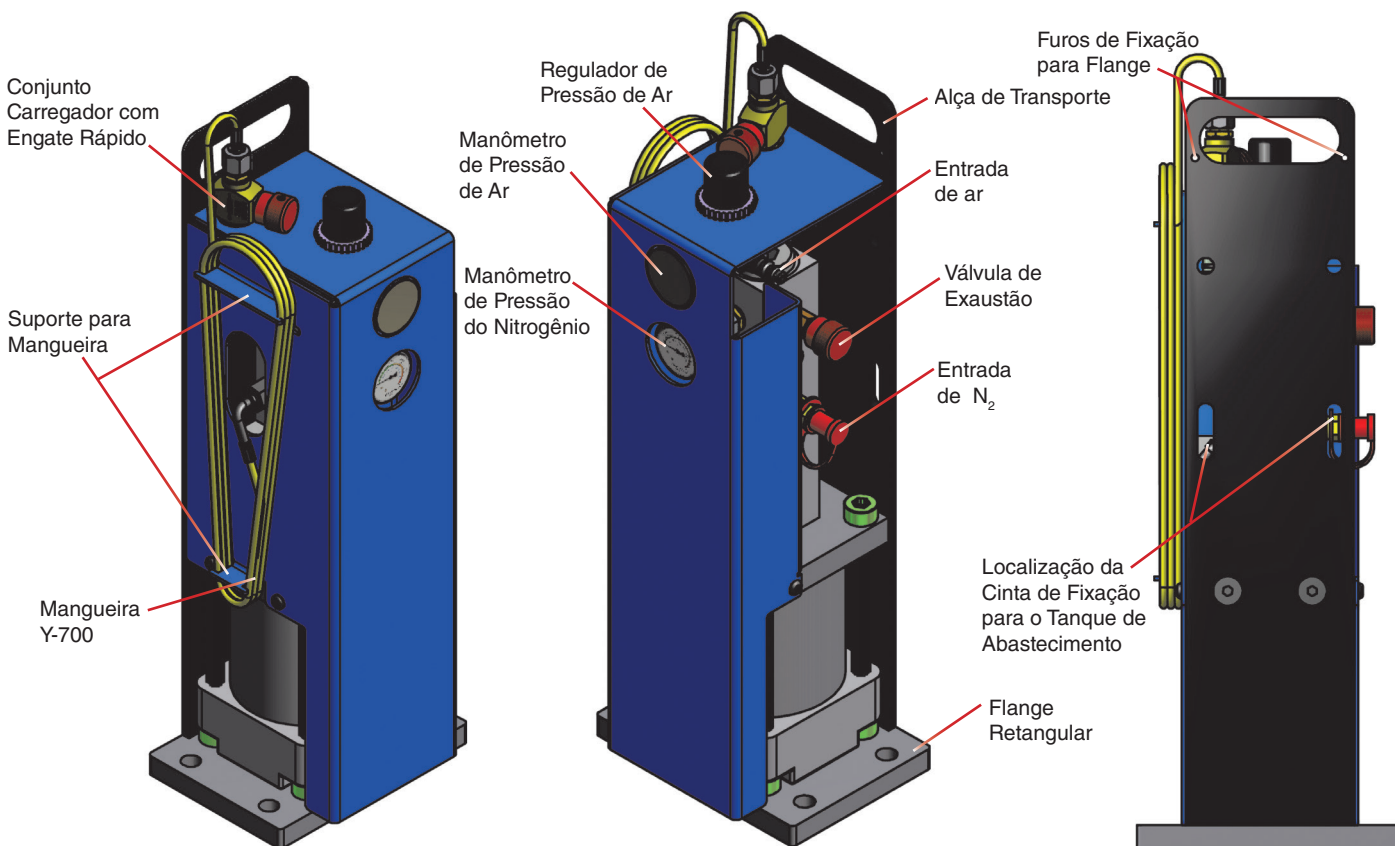

Cálculo de Saída de Gás Nitrogênio:

Para atingir a pressão desejada de gás nitrogênio a partir do Booster, use a fórmula abaixo.

N = Pressão de Saída de Nitrogênio
A = Pressão de Ar
P = Relação da Bomba (39)
 Fórmula: $N = A \times P$

Exemplo: Usando a fórmula apresentada o DGB.100 irá produzir 2.175 psi com 56 psi de entrada de ar.
A = 3.8 bar
P = 39
 $3.8 \times 39 = 150$ (arredondado)

Pressão de Ar	Pressão de Saída de Nitrogênio
3.8 bar (56 psi)	150 bar (2175 psi)
4.6 bar (67 psi)	180 bar (2600 psi)
6.9 bar (100 psi)	270 bar (3900 psi)

Especificações de Operação:

Peso:	< 14 kg. (< 33 lbs.)	Entrada Máxima de Ar:	7 bar (100 psi)
Relação da Bomba:	39:1	Largura x Comprimento x Altura:	180 mm x 150 mm x 495 mm 4.75" x 5.85" x 20.13"
Saída máxima de Nitrogênio para molas a gás:	180 bar (2600 psi)	Saída Máxima de Nitrogênio:	270 bar (3900 psi)

Exemplo de Pedido:

Booster Compacto de Gas Nitrogênio com Flange Retangular:	DGB.100
Suporte de Fixação:	DGB.STM

Booster de Gás Nitrogênio Compacto

Opções de Montagem

Uma flange retangular vem acoplada na parte inferior do Booster de Gás Nitrogênio para montagem fixa. DADCO também oferece uma flange para o tanque de abastecimento vendida separadamente. A flange do tanque pode ser acoplada a um tanque de abastecimento de gás nitrogênio para uso portátil.

Detalhe da Flange Retangular

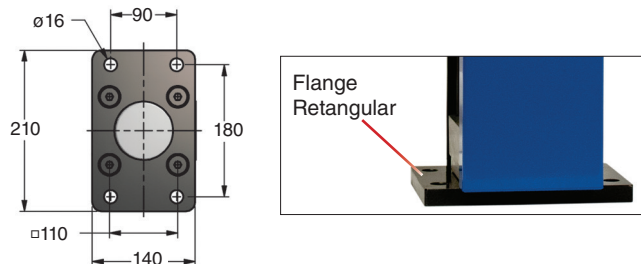

Suporte de Fixação Código DGB.STM

Suporte de Fixação

Nota: Suporte de Fixação vem com cinta de fixação para o tanque e parafuso de montagem.



Acessórios

Conjunto Carregador de Alta Pressão com Engate Rápido 90.310.041 (CA-41)

Use o Conjunto Carregador DADCO de Alta Pressão com Engate Rápido, 90.310.041 para pressão acima de 152 bar (2200 psi) e até 310 bar (4500 psi). O 90.310.041 inclui o 90.310.205 Regulador de Pressão, 90.310.252 Conjunto de Mangueira e 90.310.338 Conjunto Carregador com Engate Rápido.

DADCO oferece vários modelos de Conjuntos Carregadores para atender várias conexões do tanque. Para mais informações consulte boletim B01122C.



Conjunto de Mangueira
3 m (10 pés)
90.310.252

Regulador de Alta Pressão
90.310.205

Conexão de Tanque
CGA-680

Conjunto Carregador com Engate Rápido
90.310.338

Tanque de Compensação DADCO ST.50.150.B29

Use o Tanque de Compensação DADCO ST.50.150.B29 para armazenar gás nitrogênio para o enchimento das molas a gás ou sistemas de gás nitrogênio.

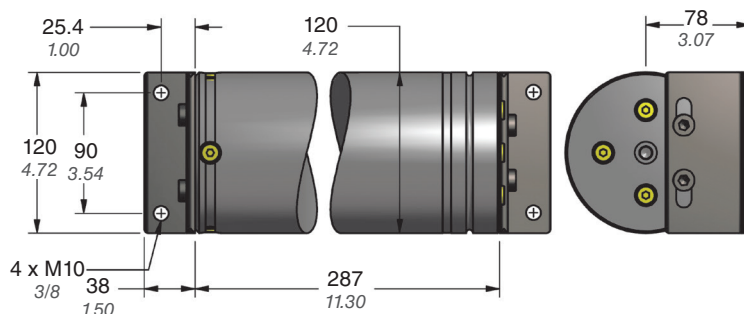

Nota: Volume do Tanque L

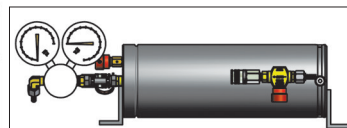

Exemplo: Tanque de Compensação DADCO ST.50.150.B29.FA com Conjunto Carregador e Regulador de Pressão como uma estação auxiliar de carregamento de nitrogênio.

Analizador de Pressão DADCO 90.315.5

Use o Analizador de Pressão DADCO para facilmente carregar, descarregar e medir a pressão em qualquer Mola a Gás Nitrogênio DADCO. Para mais informações solicitar boletim B01133D.



Analizador de Tanque DADCO

90.316.1 (use com rosca CGA-580)
90.316.2 (use com rosca CGA-680)

Usar o Analizador de Tanque DADCO que facilmente rosqueia para verificar a pressão disponível. O Analizador de Cilindro inclui um medidor e uma válvula de exaustão. Contatar DADCO para mais informações.



Exemplo de Aplicação

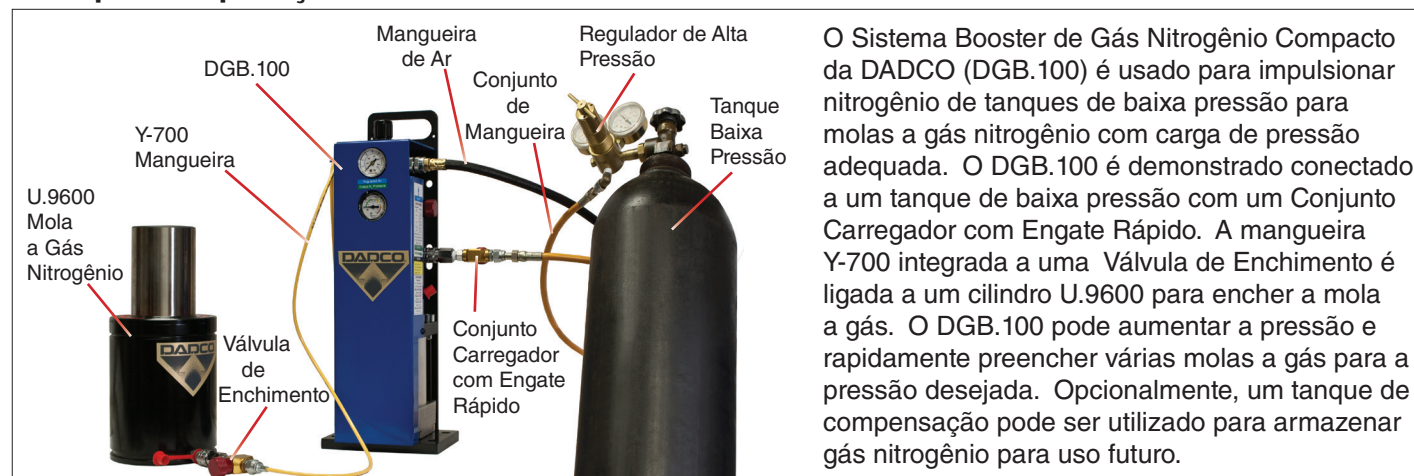

O Sistema Booster de Gás Nitrogênio Compacto da DADCO (DGB.100) é usado para impulsionar nitrogênio de tanques de baixa pressão para molas a gás nitrogênio com carga de pressão adequada. O DGB.100 é demonstrado conectado a um tanque de baixa pressão com um Conjunto Carregador com Engate Rápido. A mangueira Y-700 integrada a uma Válvula de Enchimento é ligada a um cilindro U.9600 para encher a mola a gás. O DGB.100 pode aumentar a pressão e rapidamente preencher várias molas a gás para a pressão desejada. Opcionalmente, um tanque de compensação pode ser utilizado para armazenar gás nitrogênio para uso futuro.

Manuseio do Booster Compacto

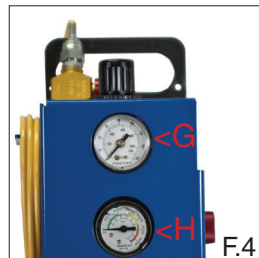
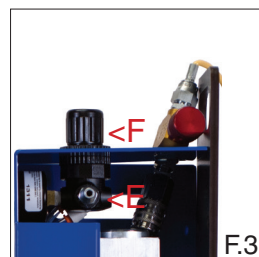
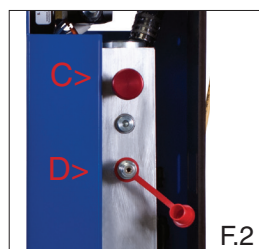
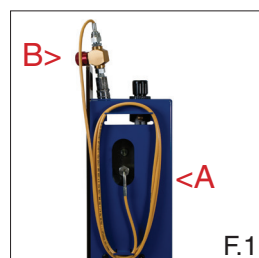

ATENÇÃO!

Use apenas gás nitrogênio, use ar seco e filtrado apenas. Pressão máxima de carga para Molas a Gás é de 180 bar (2600 psi); pressão máxima de carga para tanque de compensação é de 270 bar (3900 psi). Use sempre óculos de segurança quando manusear as molas a gás nitrogênio de alta pressão.

- Desenrolar completamente a mangueira Y-700 que está conectada ao DGB.100 (A). Verifique se a Válvula de Enchimento (B), no final da mangueira está na posição fechada, demonstrada na F.1.
- Verifique se a válvula da Válvula de Exaustão (C), demonstrada na F.2, está na posição fechada.
- Usando um Conjunto Carregador com Engate Rápido DADCO, conectar o tanque de nitrogênio de baixa pressão na entrada do Booster de N2 (D), demonstrado na F.2.
Nota: Para mais informações sobre os Conjuntos Carregadores com Engate Rápido DADCO consulte a página 3.
- Conectar a linha de ar comprimido na entrada de ar (E), demonstrada na F.3. A bomba começará o ciclo quando o ar é fornecido.
- Levante o Regulador de Ar (F), demonstrado na F.3, localizado na parte superior do DGB.100 e girar para a pressão desejada. Pressão de ar regulada é indicada no medidor (G), demonstrado na F.4. (Consulte a página 2 do boletim do pressão de ar nitrogênio para exemplos de pressão de saída de nitrogênio). Depois de ter definido o regulador para sua pressão de ar desejada pressionar o botão para baixo para travar no lugar.
- Verifique o Medidor de Pressão de Ar (G), e Medidor de Saída de Gás Nitrogênio (H), demonstrados na F.4, localizado na frente do booster para determinar se a sua pressão desejada foi atingida.
- Conectar a Válvula de Enchimento (B), demonstrada na F.1, no final da mangueira Y-700 na mola a gás nitrogênio desejada, tanque de compensação ou painel de controle, em seguida, girar para a posição aberta. Para obter informações mais detalhadas sobre carregamento consulte boletim B00135B.
- Uma vez que a pressão de nitrogênio desejada foi atingida vire a Válvula de Enchimento (B), demonstrada na F.1, para a posição fechada e desconecte do recipiente carregado com gás nitrogênio.
- Desconecte a linha de ar da entrada de ar (E) no booster, demonstrada na F.3.
Nota: Booster continuará funcionando quando o tanque de nitrogênio estiver vazio; desligue o ar quando não estiver em uso.
- Remova o Conjunto Carregador com Engate Rápido da entrada de N2 do booster (D), demonstrado na F.2.
- Enrolar a mangueira Y-700 na lateral do booster (A), demonstrada na F.1.

DADCO
FERRAMENTAS do BRASIL LTDA.

Rua Botucatu, 39 • São Caetano do Sul,
São Paulo • CEP 09550-060 • Brasil
55 (11) 4221-4690

World Headquarters:
43850 Plymouth Oaks Blvd.
Plymouth, Michigan 48170 • USA
1.734.207.1100 • fax 1.734.207.2222
www.dadco.net