

DAPCO®

Voll und Kompakthöhe Stickstoff-Gasdruckfedern

90.10 / 90.8 Serie



90.10 Serie
Vollhöhe /
entspricht ISO Standard

90.8 Serie
Kompakte
Alternative

PED
2014/68/EU
ENTSPRECHEND



Führende Hersteller in der Stickstoff-Gasdruckfeder Technologie

Einführung

DADCO fertigt Produkte mit höchstem Qualitätsstandard zu einem wettbewerbsfähigen Preis und bietet einen exzellenten Service. DADCO wurde 1958 gegründet und ist vom Volumen der größte Hersteller von Stickstoff-Gasdruckfedern für Presswerkzeuge. DADCO Produkte sind weltweit anerkannt und werden in vielen Industriezweigen z.B. beim Stanzen, Formen und Pressen in der Kunststoff- und Automobilindustrie eingesetzt.



90.10 und 90.8 Serie

DADCO's vollhöhe Gasdruckfedern entsprechen dem ISO Standard und bieten eine breitgefächerte Auswahl an Größen, Hublängen, Befestigungen und Zubehör. Alle internationalen Automobilstandard-Befestigungen (geschweißt und geschraubt) werden angeboten. Des Weiteren Befestigungen für ältere Stickstoff-Gasdruckfedern, siehe Seite 4-20.

DADCO's kompakte 90.8 Serie ist 25 mm – 50 mm kürzer als die ISO Gasdruckfedern. Verschiedene Modelle bis zu einer Hublänge von 250 mm sind erhältlich.

Gehäuse-durchmesser (mm)	Modell	90.10 Serie Gesamtlänge (mm)	90.8 Serie Gesamtlänge (mm)	Maximale Anfaangskraft
32	00170	2 x Hub + 50	N/A	1,7 kN
44,5	00500	2 x Hub + 85	N/A	5 kN
50	00750	2 x Hub + 95	2 x Hub + 70	7,5 kN
75	01500	2 x Hub + 110	2 x Hub + 85	15 kN
95	03000	2 x Hub + 120	2 x Hub + 95	30 kN
120	05000	2 x Hub + 140	2 x Hub + 102,5	50 kN
150	07500	2 x Hub + 155	2 x Hub + 105	75 kN
195	10000	2 x Hub + 160	N/A	100 kN

Konstruktion

DADCO's 90.10-Serie-Gasdruckfedern besitzen folgende Merkmale: Einteiliges Gehäuse (Boden-an-Rohr-Schweißung durch Ultraschall überprüft); zäher, widerstandsfähiger hochlegierter Stahl; polierte Kolbenstange; Cartridge mit Doppellippen-Kolbenstangen-Dichtung; „Low Friction“ Kolbenstangen-Lager, glasfaserverstärkter Nylon-Führungsring und hochtemperatur-synthetisches Schmiermittel. Als Resultat all dieser Komponenten entsteht ein Produkt von höchster Qualität, niedere Reibwerte und beste Verschleißwerte. All dies führt dazu, ein Optimum an Lebensdauer für die Gasdruckfeder zu erreichen.

Kundenzufriedenheit

DADCO's Motto ist "was immer es bedarf um unsere Kunden zufrieden zu stellen" ("Whatever It Takes To Satisfy Our Customers."). DADCO bietet die bestmögliche Unterstützung, um seine Kunden zufrieden zu stellen. DADCO's Verkaufspersonal und seine Wiederverkäufer sind Lösungsorientiert und haben beste Produktkenntnisse um die Kunden zu beraten und ihnen zu helfen. DADCO's Ingenieure stehen jederzeit zur Verfügung um Kunden bei Sonderanwendungen zu assistieren und zu beraten.

Zahlreiche Verbund Optionen

DADCO's 90.10 und 90.8 Gasdruckfedern können problemlos als Verbund-System eingesetzt werden, alle notwendigen Werkzeuge und Komponenten sind erhältlich. Weitere Informationen finden Sie im Katalog

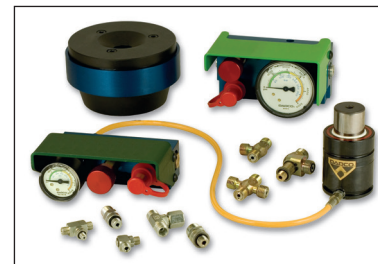

Verbundsystem-Komponenten. Zusätzlich bietet DADCO technische Unterstützung und Schulungen an.

SMS®

Wenn gewünscht bietet DADCO die Anfertigung kompletter Verbund-Systeme an. Ein gefragtes System ist das Verbundsystem SMS® (Sectional Mounting System). Dieses System umfasst bereits montierte Gasdruckfedern auf einer Stahlplatte mit den notwendigen Fittings, Schläuchen und Kontroll- und Bedientafel. Dieses einbaufertige System spart Maschinenzeiten und ist Kosteneffektiv. Weitere Informationen finden Sie im Katalog C13106B.

SMS-i®

Das SMS-i® System besteht aus einer Stahlplatte mit internen Verbindungsbohrungen die einen Verbund zwischen den montierten Gasdruckfedern realisieren. DADCO bietet dieses System als kosteneffektive alternative zum traditionellen Verbundsystem an. Weitere Informationen finden Sie im Katalog C13106B.

Garantierte lange Lebensdauer

Bei Tests im Haus und im Feldbetrieb erreichten die DADCO 90.10 und 90.8 Serien regelmäßig mehr als 1 Million Hübe. Dies wird durch DADCO's schriftliche Garantie von 1 Jahr / 1 Million Hübe (**Gold Guarantee**) bestätigt. Für weitere Informationen wenden Sie sich bitte an DADCO.

Garantie

DADCO gewährt auf die Herstellung und das Material 1 Jahr Garantie vom Tag der Fertigstellung.

CAD Daten

DADCO's komplette Produktreihe ist online in verschiedenen Solid Modellen und 2D CAD Daten erhältlich. Für weitere Informationen besuchen Sie unsere Homepage www.dadco.de, oder nehmen Sie Kontakt mit DADCO auf.



DADCO bietet eine Vielzahl an Befestigungsoptionen an, um die spezifischen Kundenwünsche zu erfüllen. Die Installation und Befestigung der Gasdruckfedern sollte unter Berücksichtigung der anfallenden Kräfte, der Befestigungsauswahl und der Anzugmomente erfolgen. Weitere Informationen entnehmen Sie bitte den Anforderungen auf Seite 23. Abmaße zu Zylindern und Befestigungen werden auf den Seiten 4-20 angegeben.

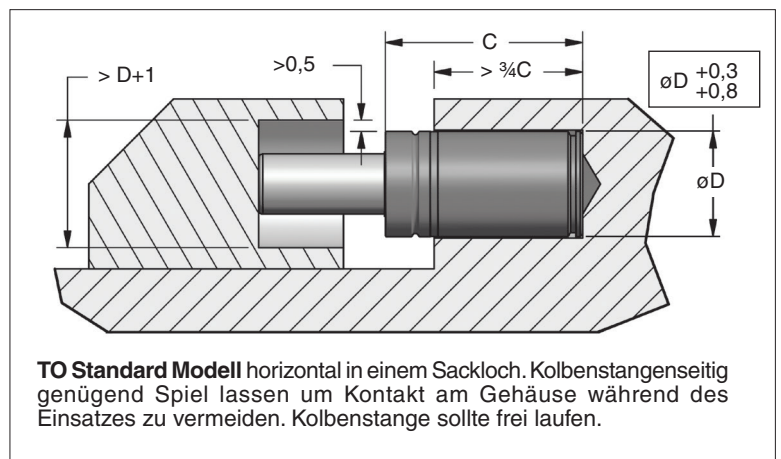
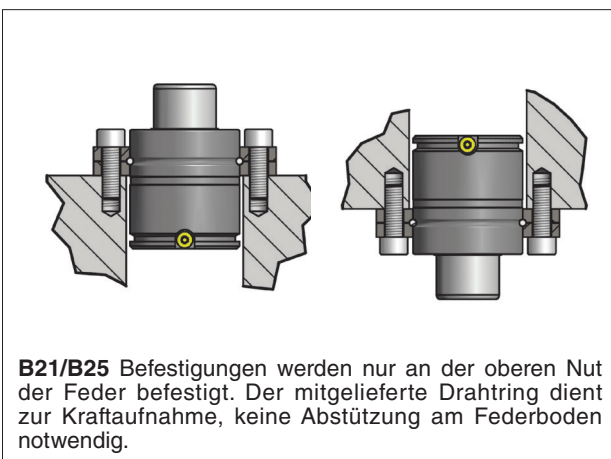
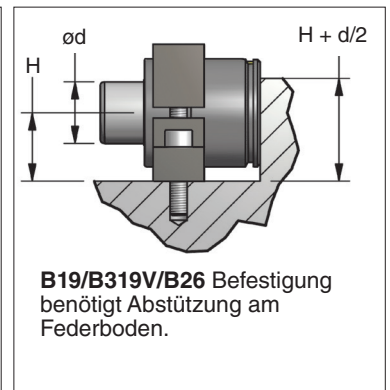
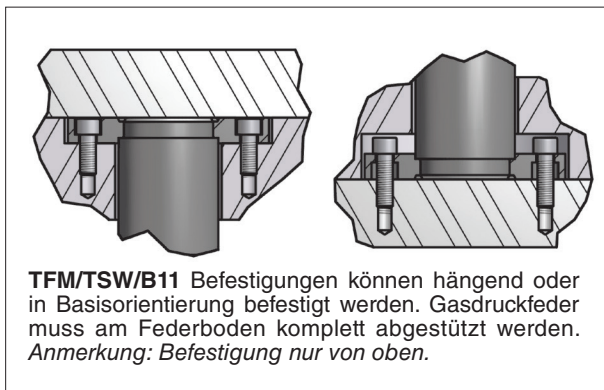
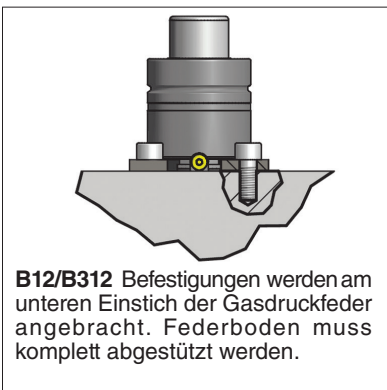
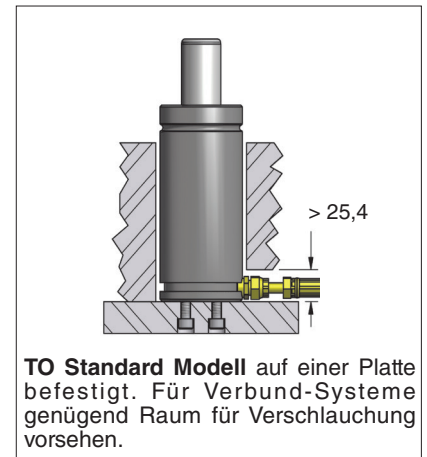
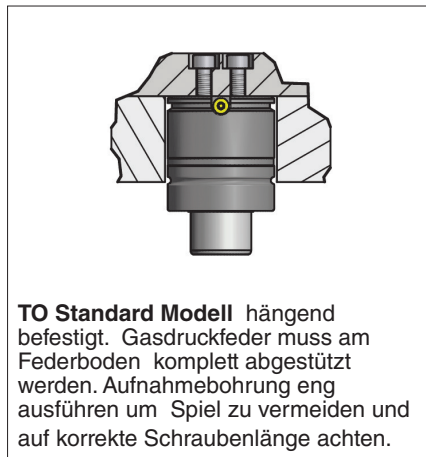
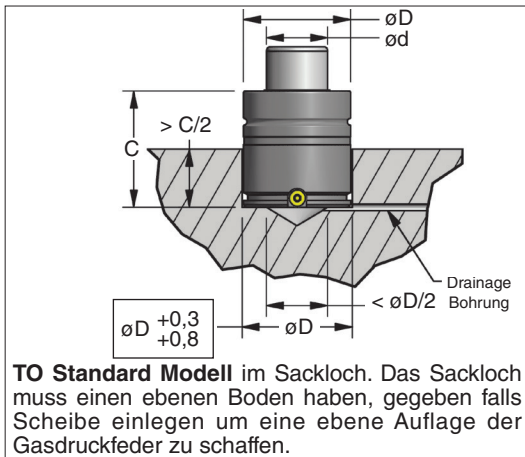

SMS® / SMS-i® DADCO fertigt Verbund-Systeme auf Platten nach Kundenwunsch, auf Dichtheit getestet und einbaufertig.

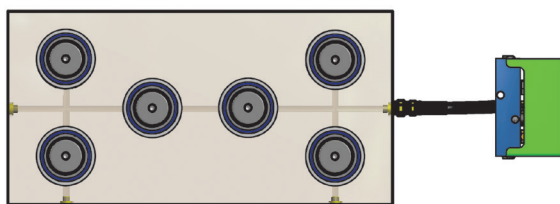

DADCO SMS-i® mit 6 Stück 90.10.05000 Gasdruckfedern im Verbund durch innenliegende Bohrung und an einer Kontroll- und Bedientafel angeschlossen.

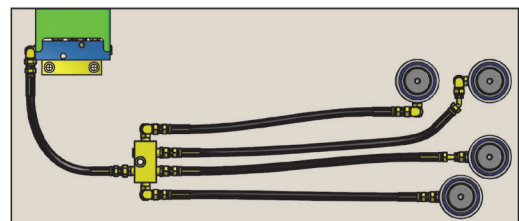

DADCO SMS® mit 4 Stück 90.10.03000 Gasdruckfedern im Verbund mit 90.400 Schläuchen, Fittings und einer Kontroll- und Bedientafel.

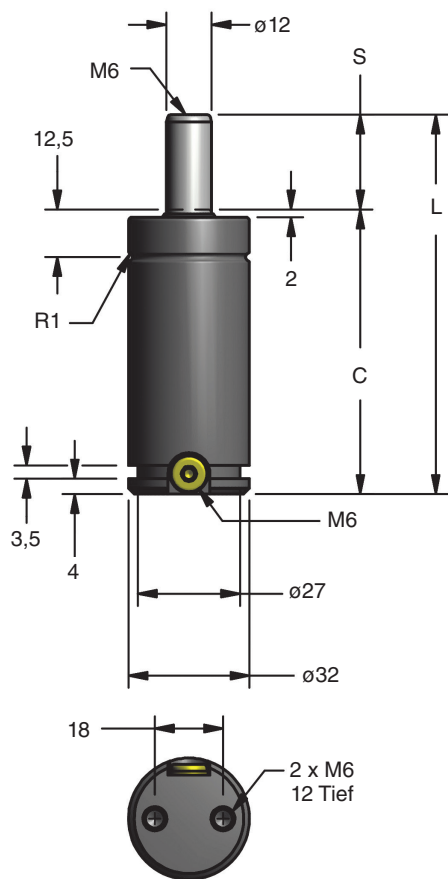

TO - Standard Befestigung

Modell nicht in der 90.8 Serie verfügbar

90.10.00170			
Teile-Nummer	S mm	C	L $\pm 0,25$
• 90.10.00170.010	10	60	70
90.10.00170.013	12,7	62,7	75,4
• 90.10.00170.016	16	66	82
• 90.10.00170.025	25	75	100
90.10.00170.038	38	88	126
• 90.10.00170.050	50	100	150
90.10.00170.063	63,5	113,5	177
• 90.10.00170.080	80	130	210
90.10.00170.100	100	150	250
90.10.00170.125	125	175	300

• ISO Standard-Hublängen

Kraftdiagramm

Anfangskraft

bar	daN
150	170
125	141
100	113
75	85
50	57
25	28
20	23

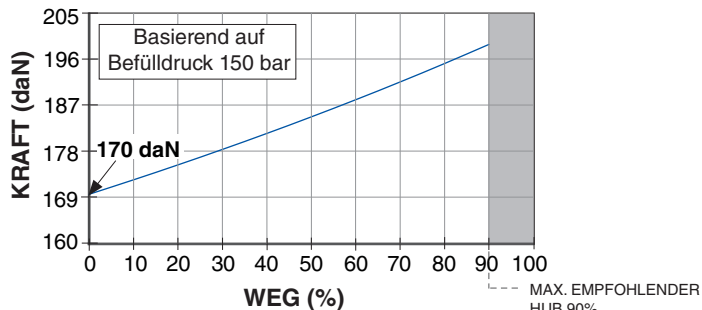

Bestellbeispiel:

90.10.00170.025. TO. C. 150

Teile-Nummer: Beinhaltet Serie (90.10), Modell und Hublänge

Befestigungsoption: TO = Standard-Befestigung. Wenn nichts angegeben ist TO Standard. Werden Befestigungen mitbestellt, werden diese an die Gasdruckfeder befestigt geliefert.

Befülldruck: 15-150 bar. Wenn nichts angegeben, wird mit 150 bar befüllt.

Arbeits-System: C = Autonome Feder, F = Open-Flow. Wenn nichts angegeben, wird eine autonome Feder geliefert.

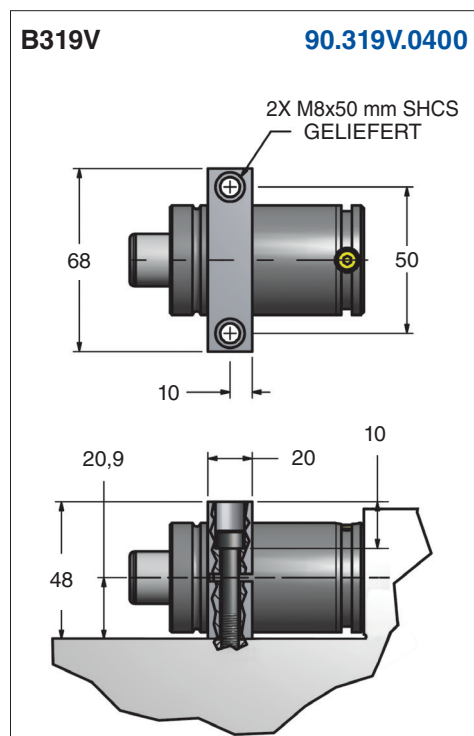
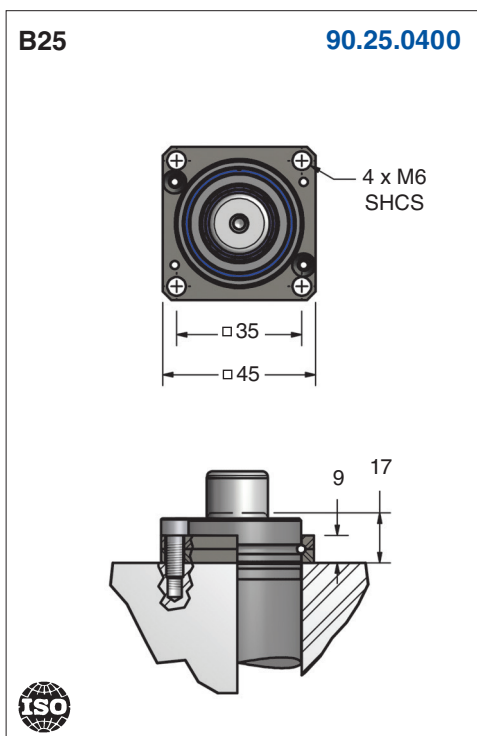
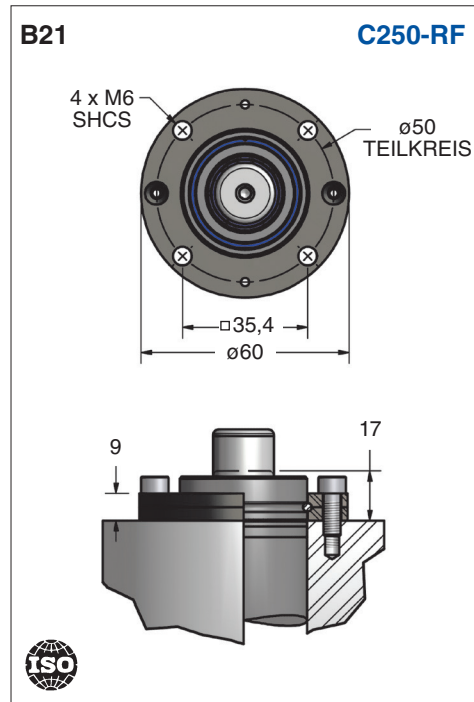
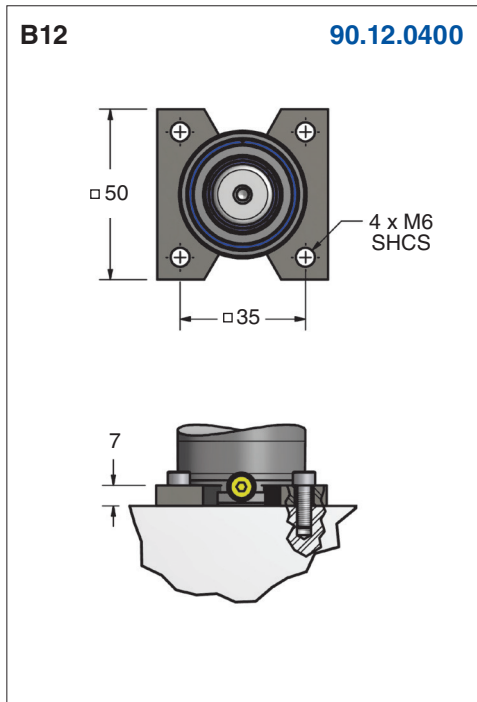

Bestellbeispiel: Feder mit Befestigung: 90.10.00170.025.B21.C.150 Nur Befestigung: C250-RF

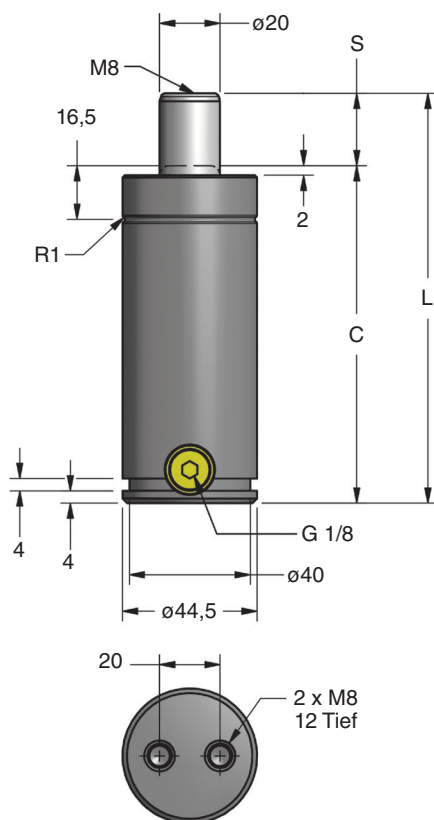

TO - Standard Befestigung

Modell nicht in der 90.8 Serie verfügbar

90.10.00500			ISO
Teile-Nummer	S mm	C	L $\pm 0,25$
90.10.00500.013	12,5	97,5	110
• 90.10.00500.025	25	110	135
90.10.00500.038	37,5	122,5	160
• 90.10.00500.050	50	135	185
90.10.00500.063	62,5	147,5	210
• 90.10.00500.080	80	165	245
90.10.00500.100	100	185	285
90.10.00500.125	125	210	335
90.10.00500.160	160	245	405
90.10.00500.200	200	285	485

- ISO Standard-Hublängen

Kraftdiagramm

Anfangskraft	
bar	daN
150	471
125	393
100	314
75	236
50	157
25	79
20	63

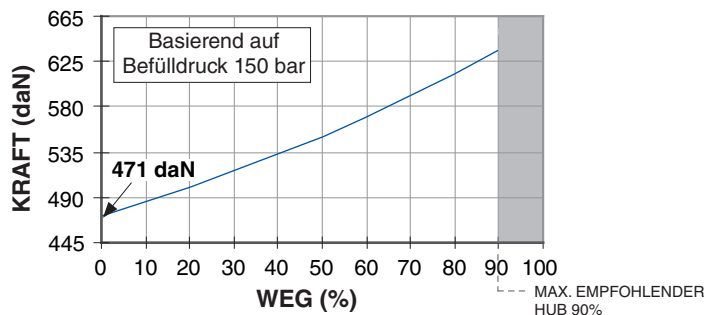

Bestellbeispiel:

90.10.00500.025. TO. C. 150

Teile-Nummer: Beinhaltet Serie (90.10), Modell und Hublänge

Befestigungsoption: TO = Standard-Befestigung.
Wenn nichts angegeben ist TO Standard.
Werden Befestigungen mitbestellt, werden diese an die Gasdruckfeder befestigt geliefert.

Befülldruck: 15-150 bar. Wenn nichts angegeben, wird mit 150 bar befüllt.

Arbeits-System: C = Autonome Feder, F = Open-Flow. Wenn nichts angegeben, wird eine autonome Feder geliefert.

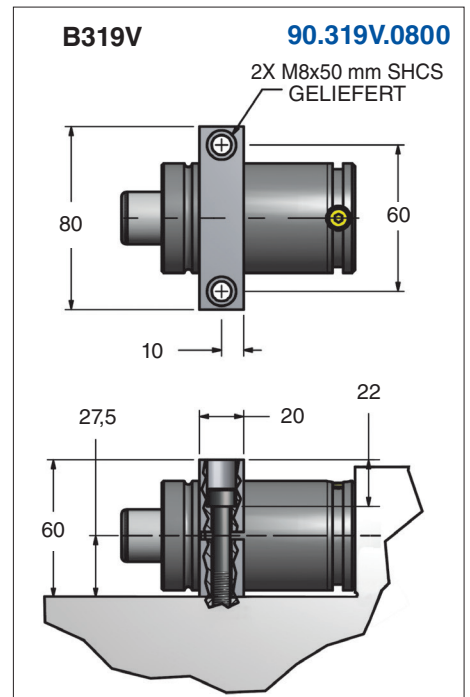
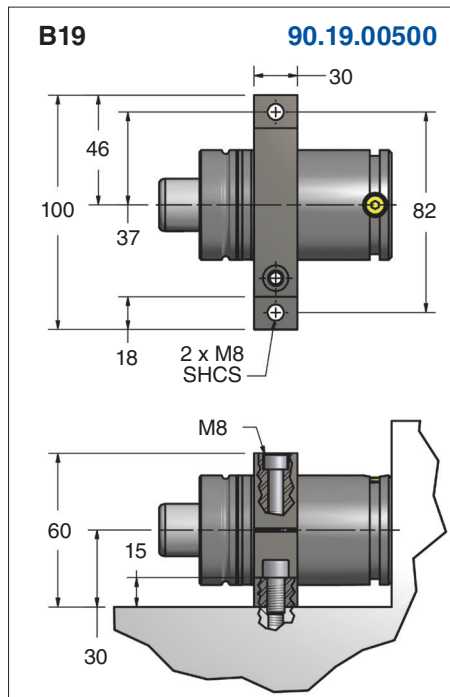
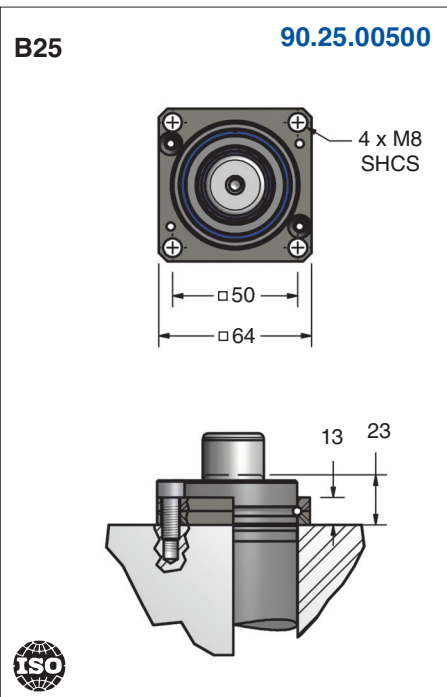
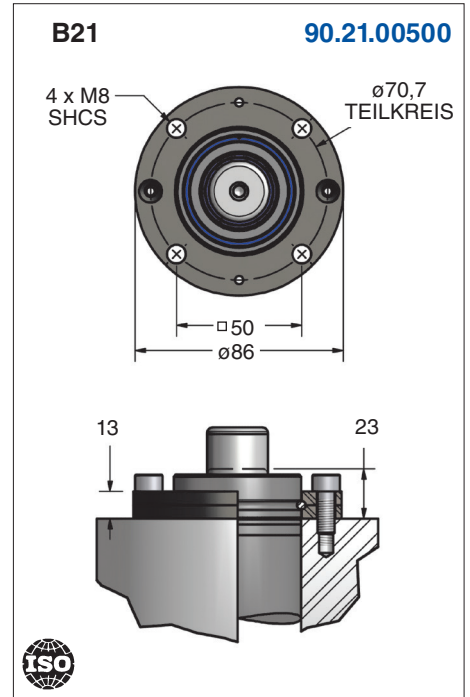
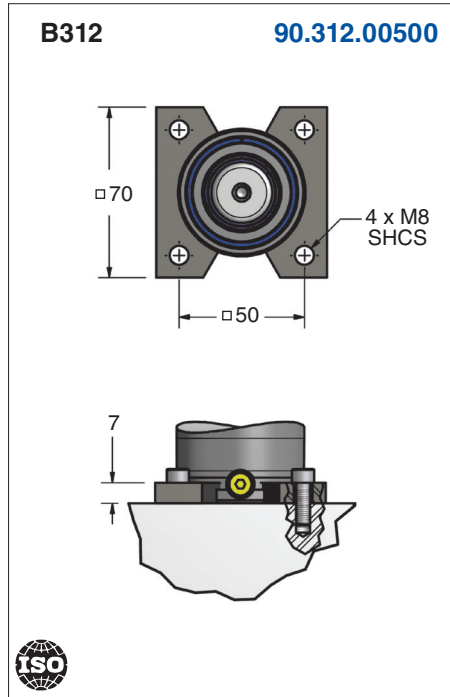
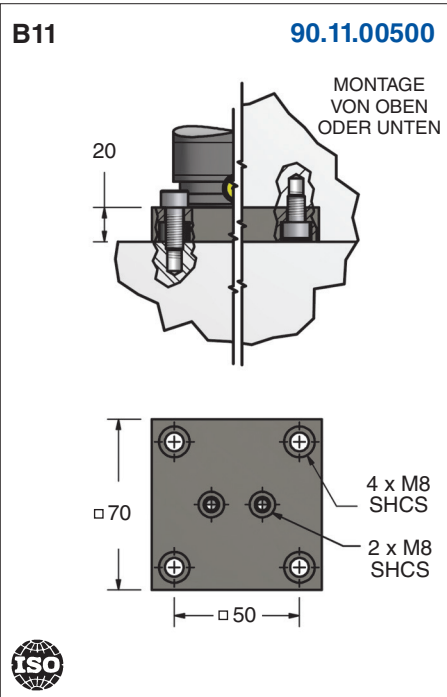

25 mm kürzer!

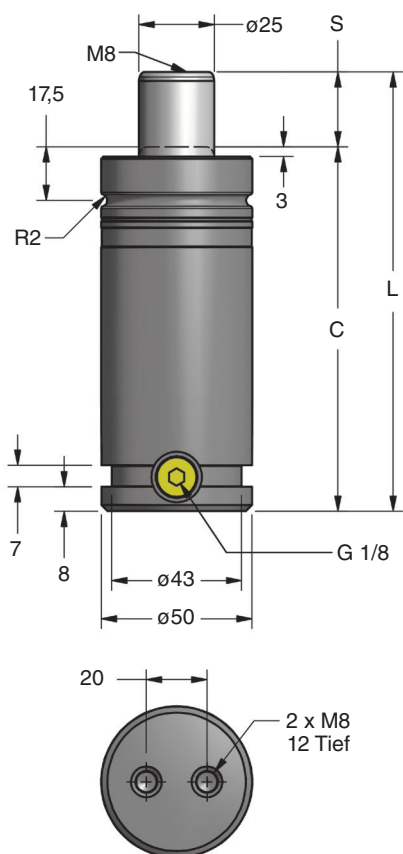

TO - Standard Befestigung

Teile-Nummer	S mm	90.10.00750		90.8.00750	
		C	L $\pm 0,25$	C	L $\pm 0,25$
90.__.00750.013	12,5	107,5	120	82,5	95
• 90.__.00750.025	25	120	145	95	120
90.__.00750.038	37,5	132,5	170	107,5	145
• 90.__.00750.050	50	145	195	120	170
90.__.00750.063	62,5	157,5	220	132,5	195
90.__.00750.075	75	170	245	145	220
• 90.__.00750.080	80	175	255	150	230
90.__.00750.088	87,5	182,5	270	157,5	245
• 90.__.00750.100	100	195	295	170	270
90.__.00750.113	112,5	207,5	320	182,5	295
• 90.__.00750.125	125	220	345	195	320
90.__.00750.138	137,5	232,5	370	207,5	345
90.__.00750.150	150	245	395	220	370
• 90.__.00750.160	160	255	415	230	390
90.__.00750.175	175	270	445	245	420
90.__.00750.200	200	295	495	270	470
90.__.00750.225	225	320	545	295	520
90.__.00750.250	250	345	595	320	570
90.__.00750.275	275	370	645	N/A	N/A
90.__.00750.300	300	395	695	N/A	N/A

• ISO Standard-Hublängen (nur 90.10.00750)

Kraftdiagramm

Anfangskraft	
bar	daN
150	736
125	614
100	491
75	368
50	245
25	123
20	98

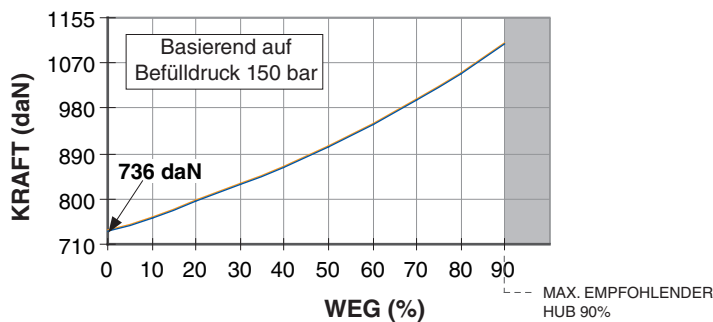

Bestellbeispiel:

90.10.00750.025.TO.C.150

Teile-Nummer: Beinhaltet Serie (90.10 oder 90.8), Modell und Hublänge

Befülldruck: 15-150 bar. Wenn nichts angegeben, wird mit 150 bar befüllt.

Befestigungsoption: TO = Standard-Befestigung. Wenn nichts angegeben ist TO Standard. Werden Befestigungen mitbestellt, werden diese an die Gasdruckfeder befestigt geliefert.

Arbeits-System: C = Autonome Feder, F = Open-Flow. Wenn nichts angegeben, wird eine autonome Feder geliefert.

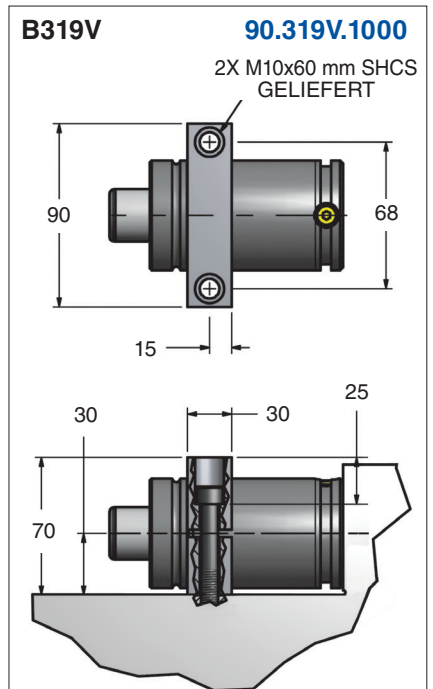
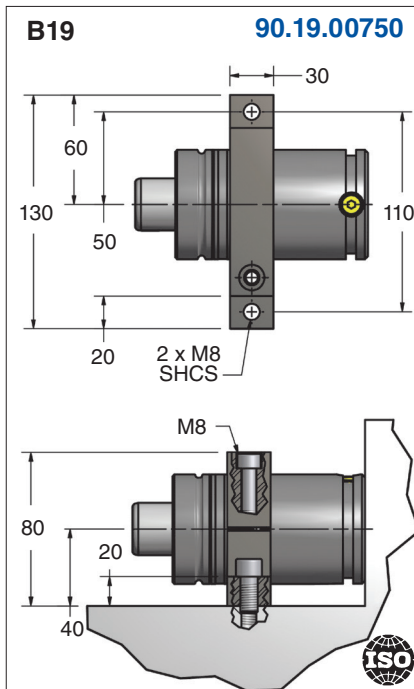
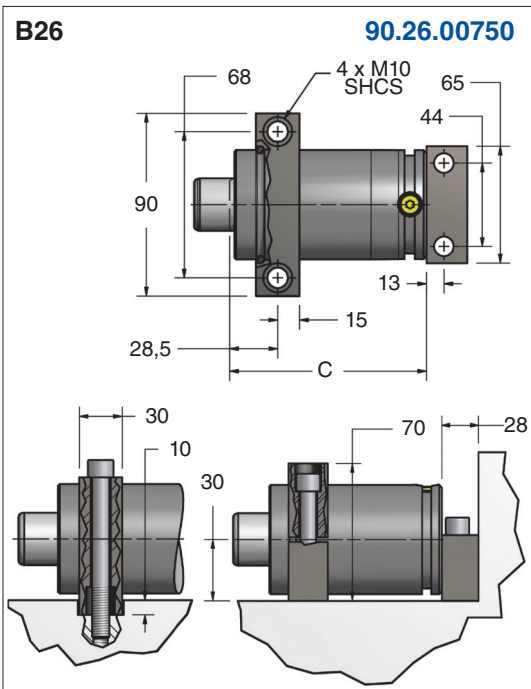
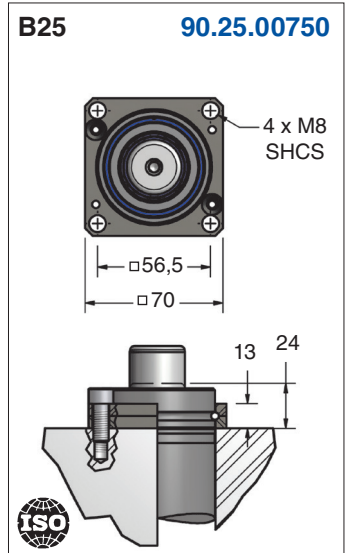
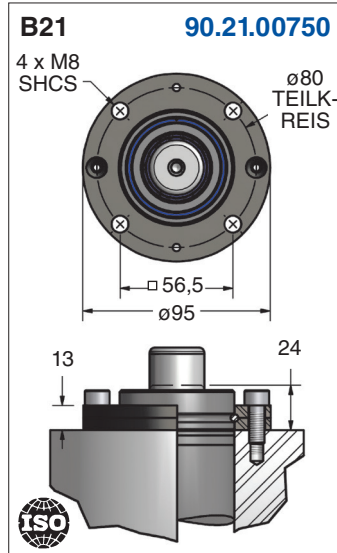
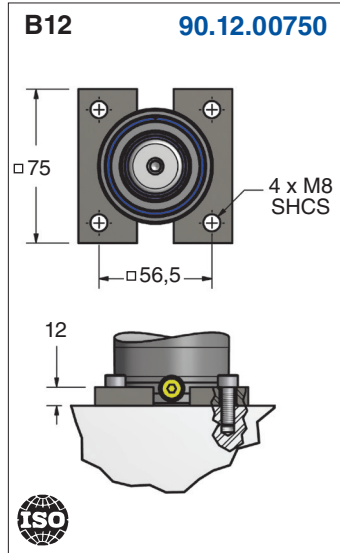
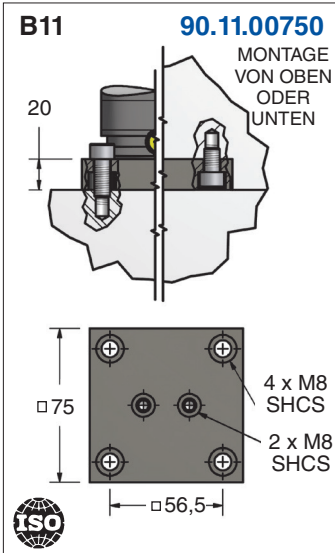
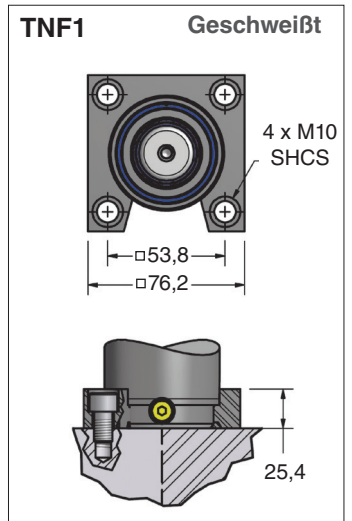
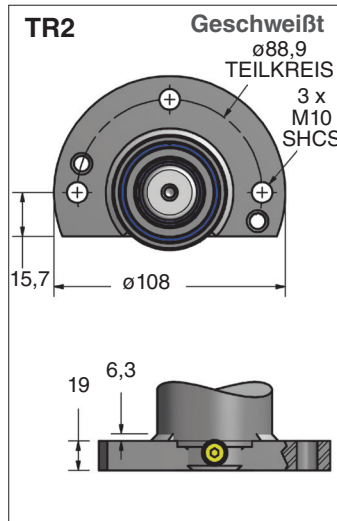
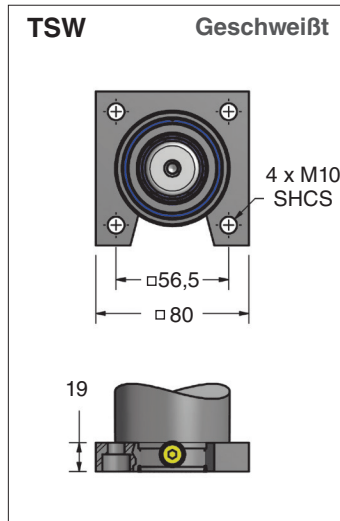
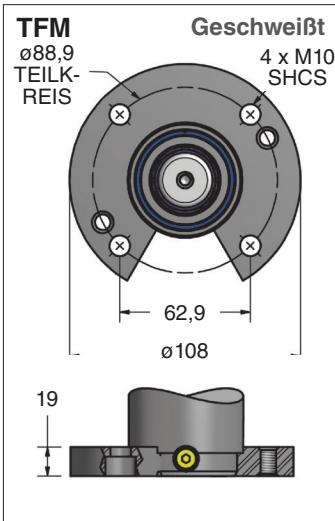

Bestellbeispiel: Feder mit Befestigung: 90.10.00750.025.B21.C.150 Nur Befestigung: 90.21.00750

25 mm kürzer!

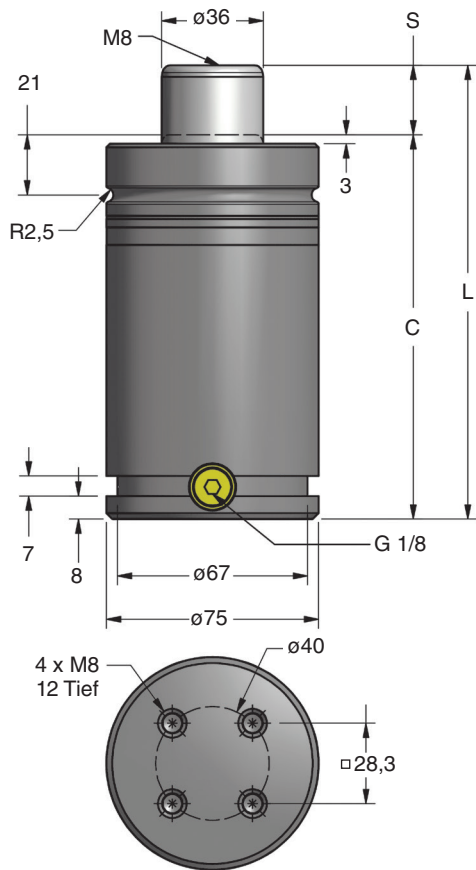

TO - Standard Befestigung

Teile-Nummer	S mm	90.10.01500		90.8.01500	
		C	L ±0,25	C	L ±0,25
90.__.01500.013	12,5	122,5	135	97,5	110
• 90.__.01500.025	25	135	160	110	135
90.__.01500.038	37,5	147,5	185	122,5	160
• 90.__.01500.050	50	160	210	135	185
90.__.01500.063	62,5	172,5	235	147,5	210
90.__.01500.075	75	185	260	160	235
• 90.__.01500.080	80	190	270	165	245
90.__.01500.088	87,5	197,5	285	172,5	260
• 90.__.01500.100	100	210	310	185	285
90.__.01500.113	112,5	222,5	335	197,5	310
• 90.__.01500.125	125	235	360	210	335
90.__.01500.138	137,5	247,5	385	222,5	360
90.__.01500.150	150	260	410	235	385
• 90.__.01500.160	160	270	430	245	405
90.__.01500.175	175	285	460	260	435
90.__.01500.200	200	310	510	285	485
90.__.01500.225	225	335	560	310	535
90.__.01500.250	250	360	610	335	585
90.__.01500.275	275	385	660	N/A	N/A
90.__.01500.300	300	410	710	N/A	N/A

• ISO Standard-Hublängen (nur 90.10.01500)

Kraftdiagramm

Anfangskraft

bar	daN
150	1527
125	1272
100	1018
75	763
50	509
25	254
20	204

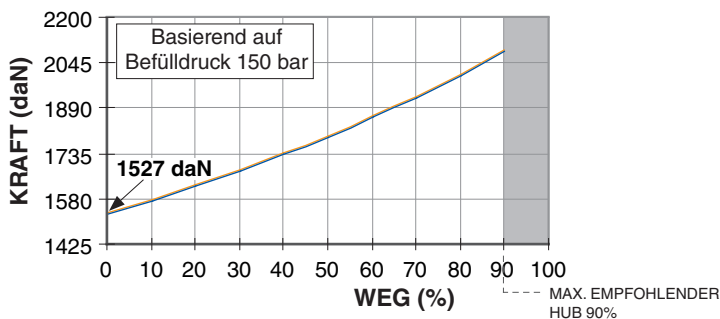

Bestellbeispiel:

90.10.01500.025. TO. C. 150

Teile-Nummer: Beinhaltet Serie (90.10 oder 90.8), Modell und Hublänge

Befülldruck: 15-150 bar. Wenn nichts angegeben, wird mit 150 bar befüllt.

Befestigungsoption: TO = Standard-Befestigung. Wenn nichts angegeben ist TO Standard. Werden Befestigungen mitbestellt, werden diese an die Gasdruckfeder befestigt geliefert.

Arbeits-System: C = Autonome Feder, F = Open-Flow. Wenn nichts angegeben, wird eine autonome Feder geliefert.

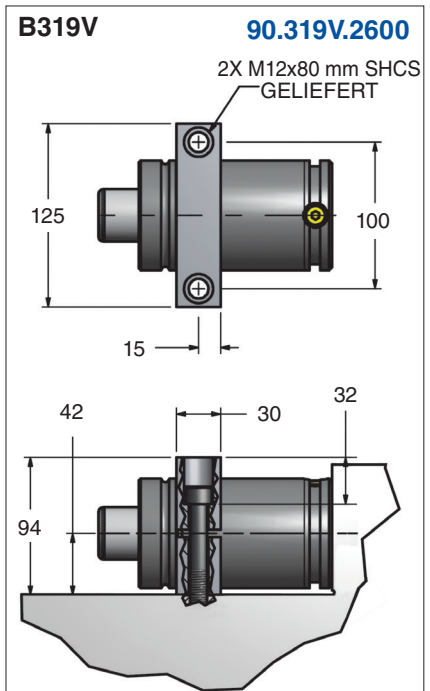
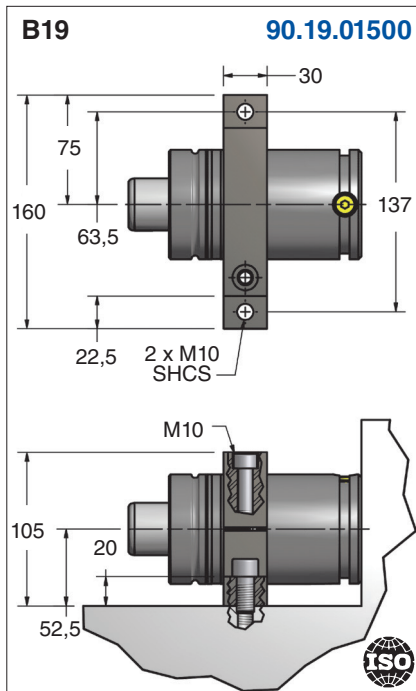
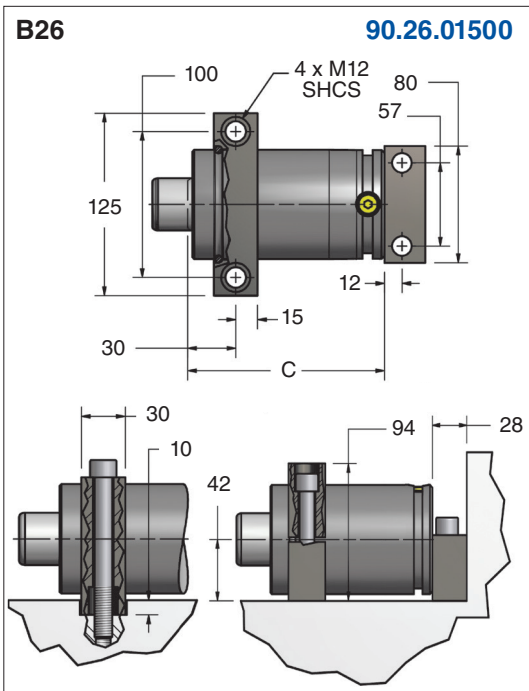
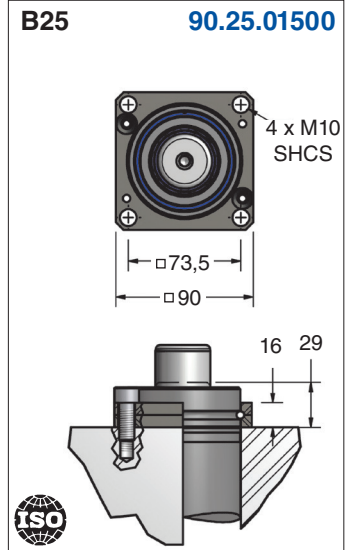
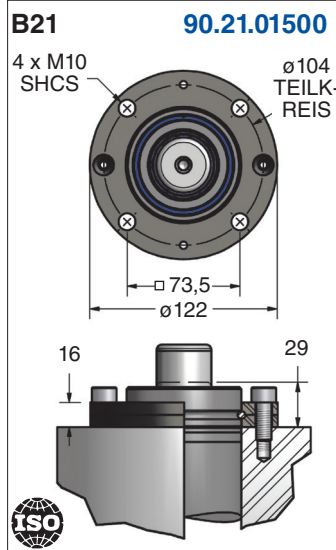
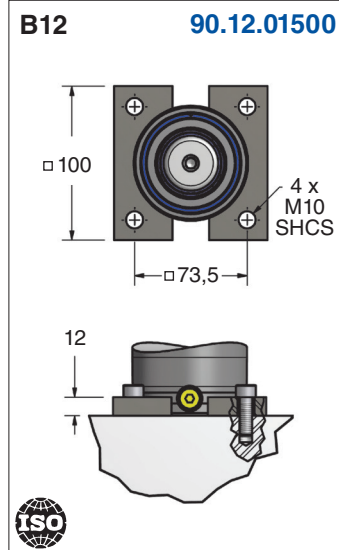
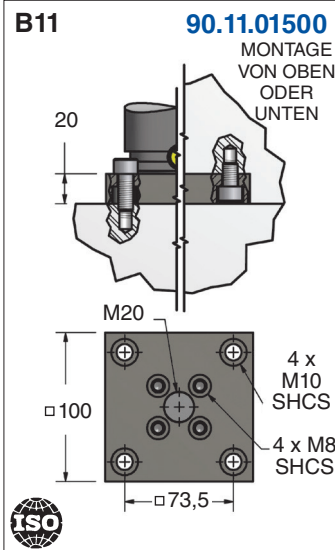
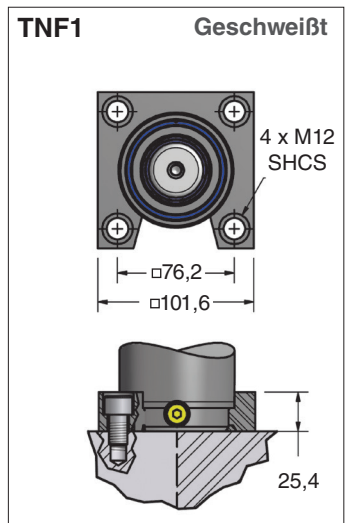
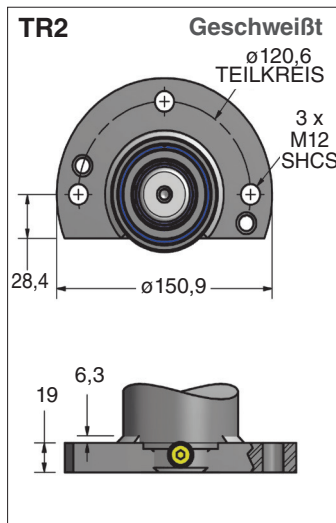
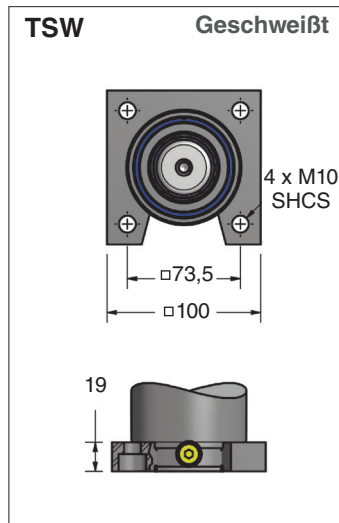
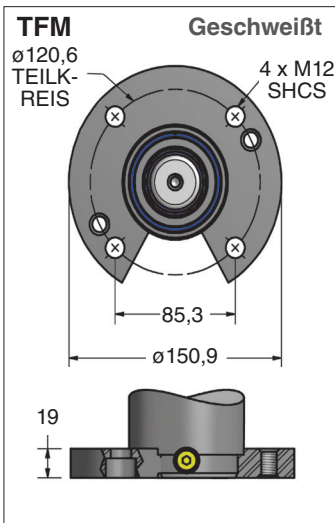

25 mm kürzer!

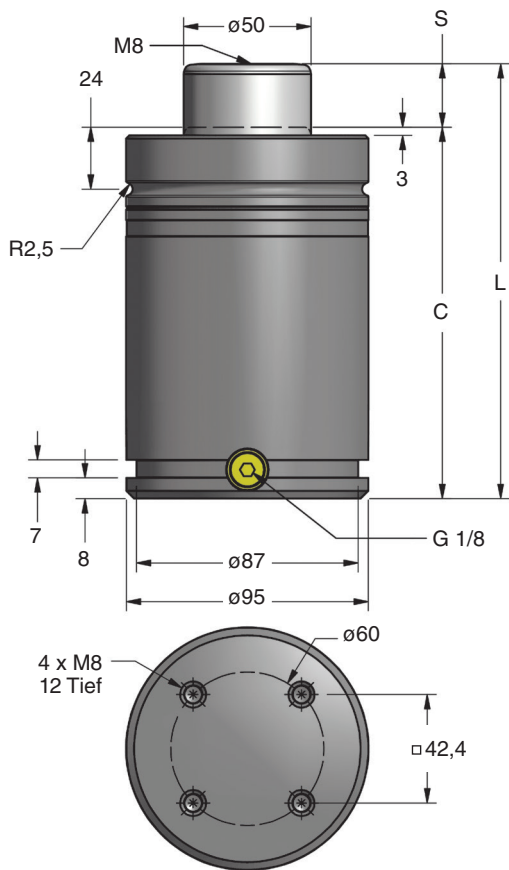

TO - Standard Befestigung

Teile-Nummer	S mm	90.10.03000 ISO		90.8.03000	
		C	L ±0,25	C	L ±0,25
90...03000.013	12,5	132,5	145	107,5	120
• 90...03000.025	25	145	170	120	145
90...03000.038	37,5	157,5	195	132,5	170
• 90...03000.050	50	170	220	145	195
90...03000.063	62,5	182,5	245	157,5	220
90...03000.075	75	195	270	170	245
• 90...03000.080	80	200	280	175	255
90...03000.088	87,5	207,5	295	182,5	270
• 90...03000.100	100	220	320	195	295
90...03000.113	112,5	232,5	345	207,5	320
• 90...03000.125	125	245	370	220	345
90...03000.138	137,5	257,5	395	232,5	370
90...03000.150	150	270	420	245	395
• 90...03000.160	160	280	440	255	415
90...03000.175	175	295	470	270	445
90...03000.200	200	320	520	295	495
90...03000.225	225	345	570	320	545
90...03000.250	250	370	620	345	595
90...03000.275	275	395	670	N/A	N/A
90...03000.300	300	420	720	N/A	N/A

• ISO Standard-Hublängen (nur 90.10.03000)

Kraftdiagramm

Anfangskraft	
bar	daN
150	2945
125	2454
100	1963
75	1473
50	982
25	491
20	393

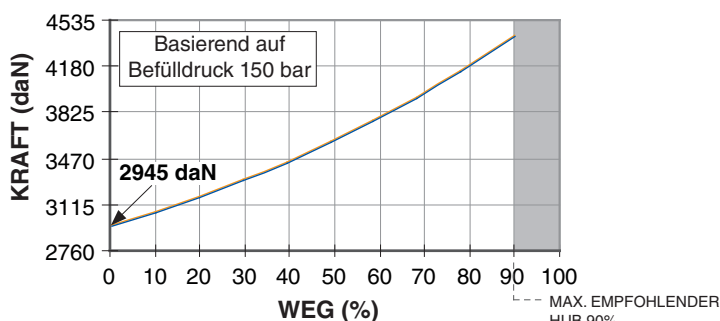

Bestellbeispiel:

90.10.03000.025.TO.C.150

Teile-Nummer: Beinhaltet Serie (90.10 oder 90.8), Modell und Hublänge

Befestigungsoption: TO = Standard-Befestigung. Wenn nichts angegeben ist TO Standard. Werden Befestigungen mitbestellt, werden diese an die Gasdruckfeder befestigt geliefert.

Befülldruck: 15-150 bar. Wenn nichts angegeben, wird mit 150 bar befüllt.

Arbeits-System: C = Autonome Feder, F = Open-Flow. Wenn nichts angegeben, wird eine autonome Feder geliefert.

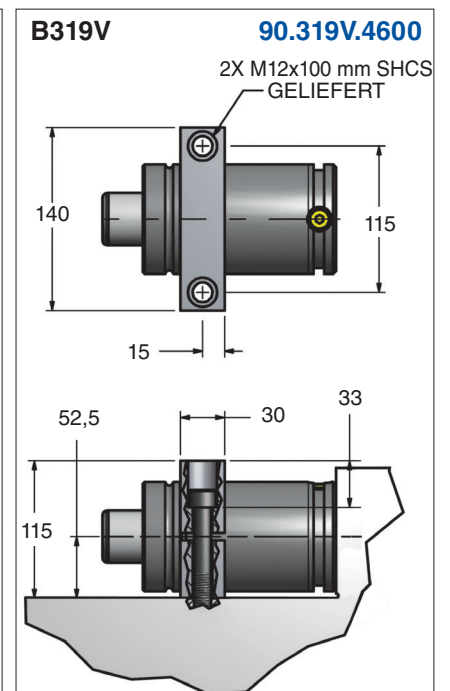
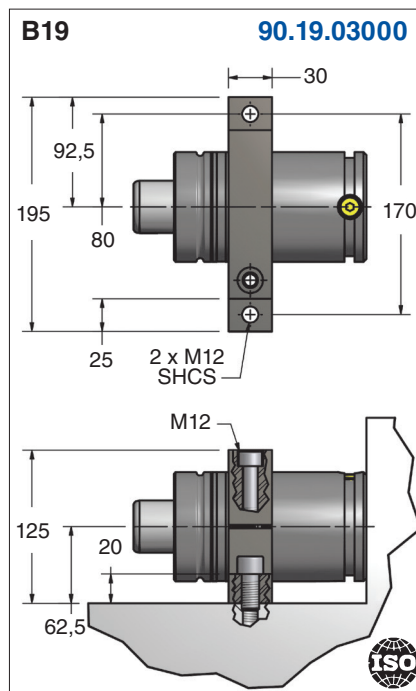
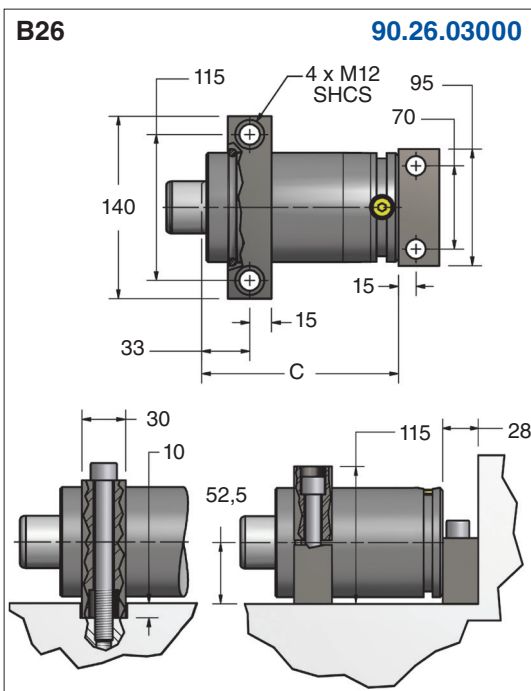
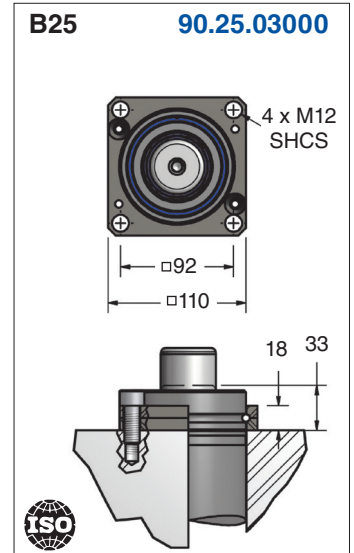
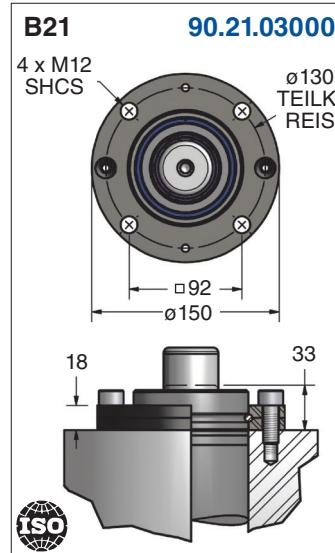
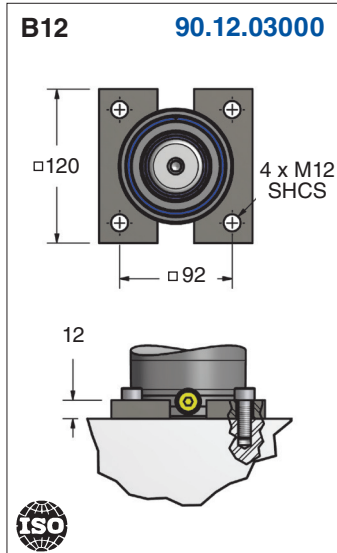
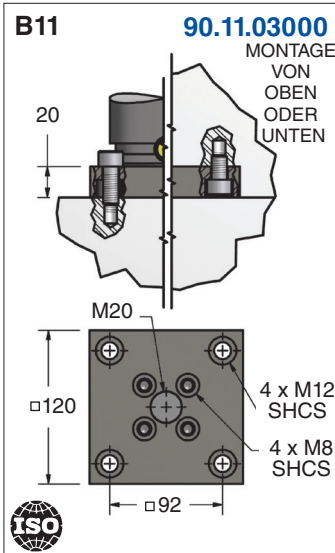
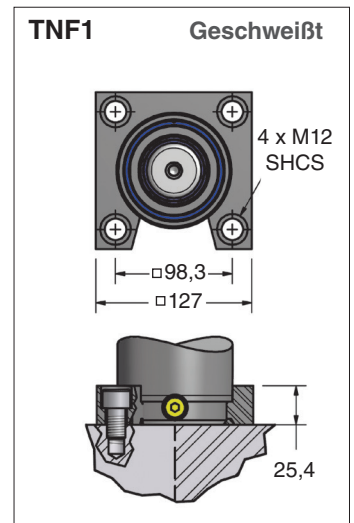
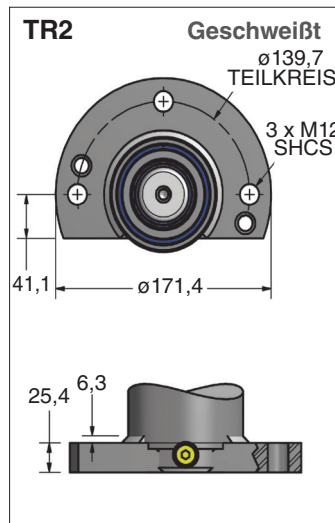
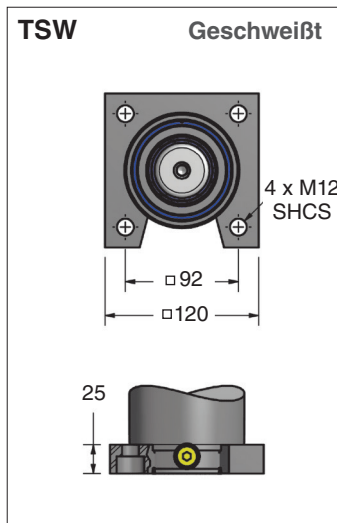
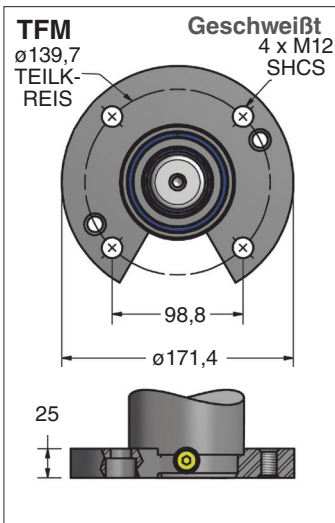

Bestellbeispiel:

Feder mit Befestigung: 90.10.03000.025.B21.C.150

Nur Befestigung: 90.21.03000

37,5 mm kürzer!

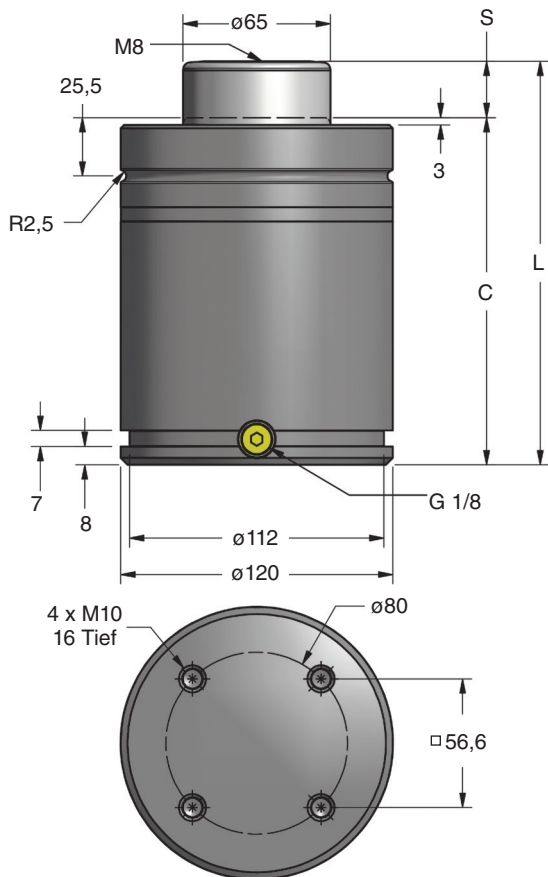

TO - Standard Befestigung

Teile-Nummer	S mm	90.10.05000 ISO		90.8.05000	
		C	L ±0,25	C	L ±0,25
• 90.__.05000.025	25	165	190	127,5	152,5
90.__.05000.038	37,5	177,5	215	140	177,5
• 90.__.05000.050	50	190	240	152,5	202,5
90.__.05000.063	62,5	202,5	265	165	227,5
90.__.05000.075	75	215	290	177,5	252,5
• 90.__.05000.080	80	220	300	182,5	262,5
90.__.05000.088	87,5	227,5	315	190	277,5
• 90.__.05000.100	100	240	340	202,5	302,5
90.__.05000.113	112,5	252,5	365	215	327,5
• 90.__.05000.125	125	265	390	227,5	352,5
90.__.05000.138	137,5	277,5	415	240	377,5
90.__.05000.150	150	290	440	252,5	402,5
• 90.__.05000.160	160	300	460	262,5	422,5
90.__.05000.175	175	315	490	277,5	452,5
90.__.05000.200	200	340	540	302,5	502,5
90.__.05000.225	225	365	590	327,5	552,5
90.__.05000.250	250	390	640	352,5	602,5
90.__.05000.275	27	415	690	N/A	N/A
90.__.05000.300	300	440	740	N/A	N/A

• ISO Standard-Hublängen (nur 90.10.05000)

Kraftdiagramm

Anfangskraft	
bar	daN
150	4977
125	4148
100	3318
75	2489
50	1659
25	830
20	664

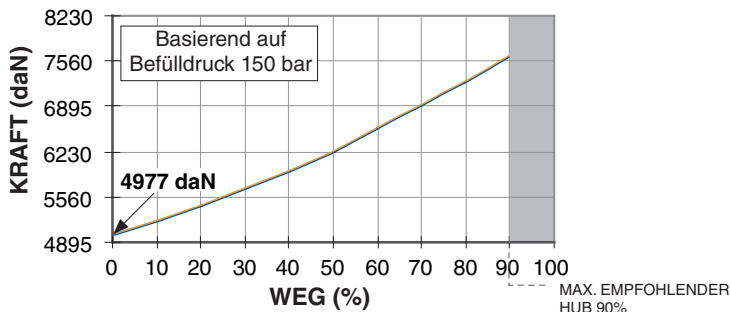

Bestellbeispiel:

90.10.05000.025.TO.C.150

Teile-Nummer: Beinhaltet Serie (90.10 oder 90.8), Modell und Hublänge

Befestigungsoption: TO = Standard-Befestigung. Wenn nichts angegeben ist TO Standard. Werden Befestigungen mitbestellt, werden diese an die Gasdruckfeder befestigt geliefert.

Befülldruck: 15-150 bar. Wenn nichts angegeben, wird mit 150 bar befüllt.

Arbeits-System: C = Autonome Feder, F = Open-Flow. Wenn nichts angegeben, wird eine autonome Feder geliefert.

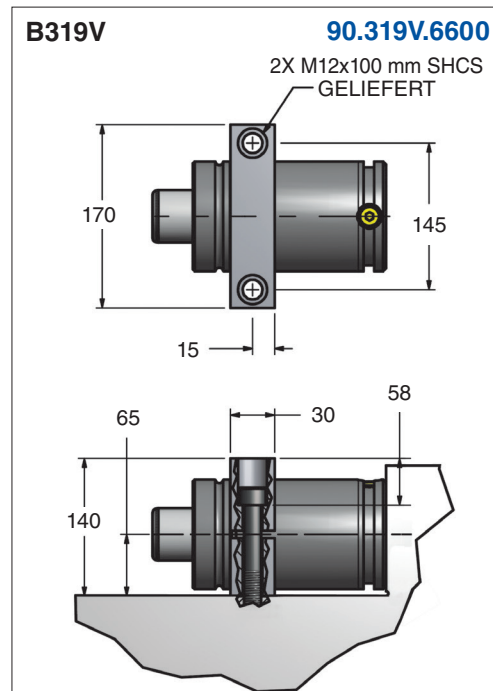
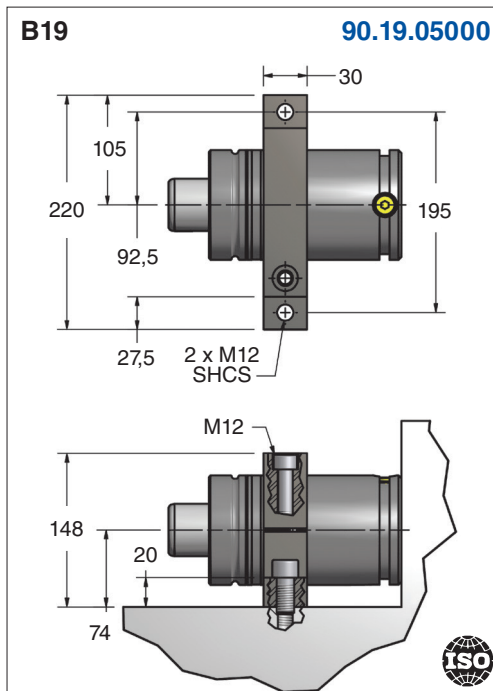
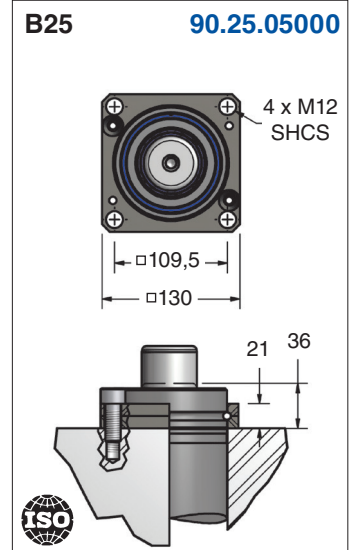
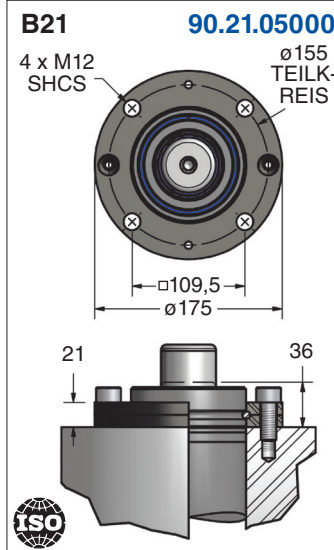
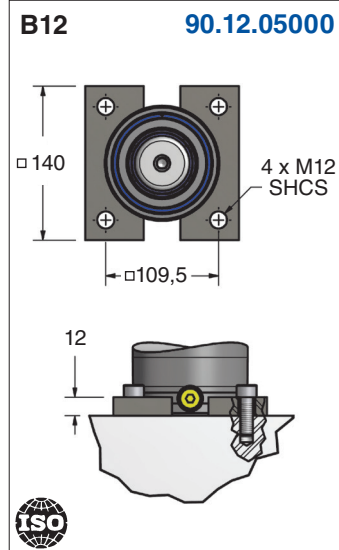
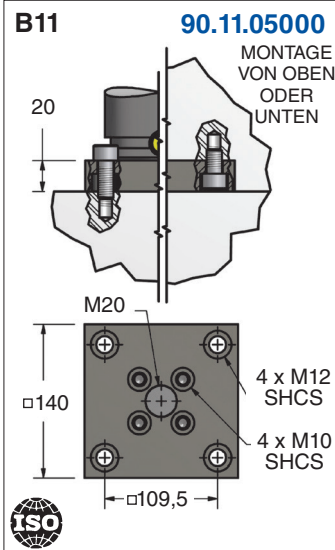
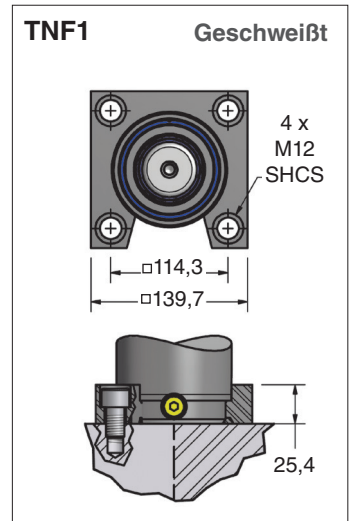
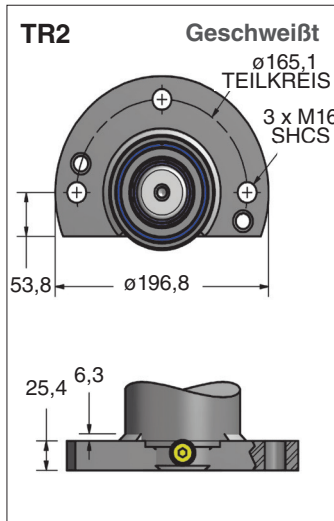
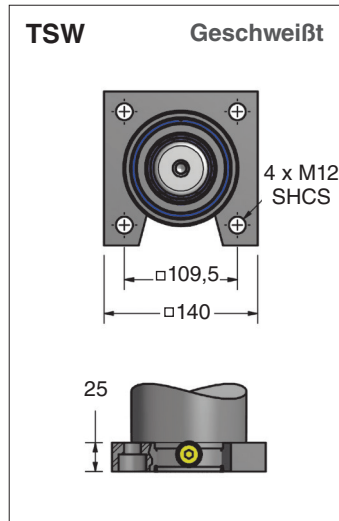
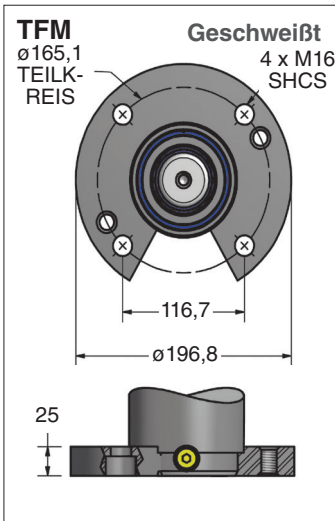

Bestellbeispiel: Feder mit Befestigung: 90.10.05000.025.B21.C.150 Nur Befestigung: 90.21.05000

50 mm kürzer!

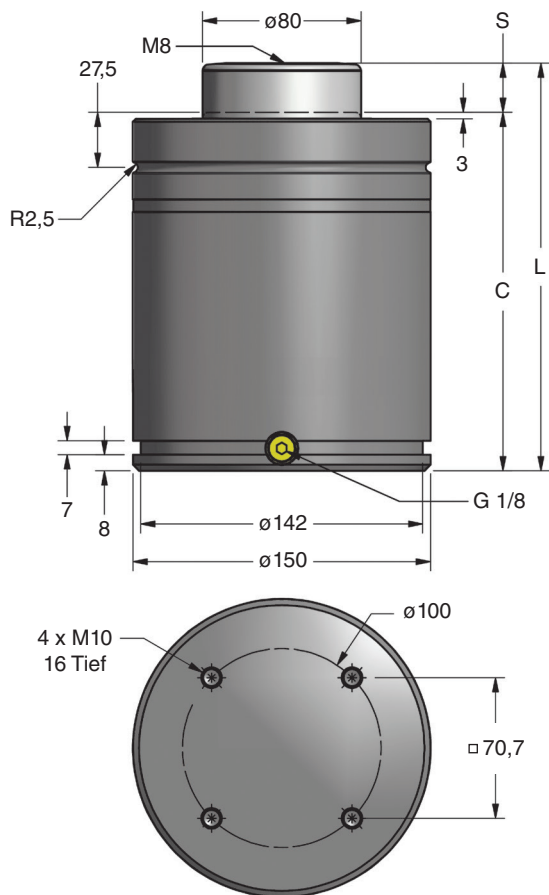

TO - Standard Befestigung

Teile-Nummer	S mm	90.10.07500		90.8.07500	
		C	L ±0,25	C	L ±0,25
• 90.__.07500.025	25	180	205	130	155
90.__.07500.038	37,5	192,5	230	142,5	180
• 90.__.07500.050	50	205	255	155	205
90.__.07500.063	62,5	217,5	280	167,5	230
90.__.07500.075	75	230	305	180	255
• 90.__.07500.080	80	235	315	185	265
90.__.07500.088	87,5	242,5	330	192,5	280
• 90.__.07500.100	100	255	355	205	305
90.__.07500.113	112,5	267,5	380	217,5	330
• 90.__.07500.125	125	280	405	230	355
90.__.07500.138	137,5	292,5	430	242,5	380
90.__.07500.150	150	305	455	255	405
• 90.__.07500.160	160	315	475	265	425
90.__.07500.175	175	330	505	280	455
90.__.07500.200	200	355	555	305	505
90.__.07500.225	225	380	605	330	555
90.__.07500.250	250	405	655	355	605
90.__.07500.275	275	430	705	N/A	N/A
90.__.07500.300	300	455	755	N/A	N/A

• ISO Standard-Hublängen (nur 90.10.07500)

Kraftdiagramm

Anfangskraft	
bar	daN
150	7540
125	6283
100	5027
75	3770
50	2513
25	1257
20	1005

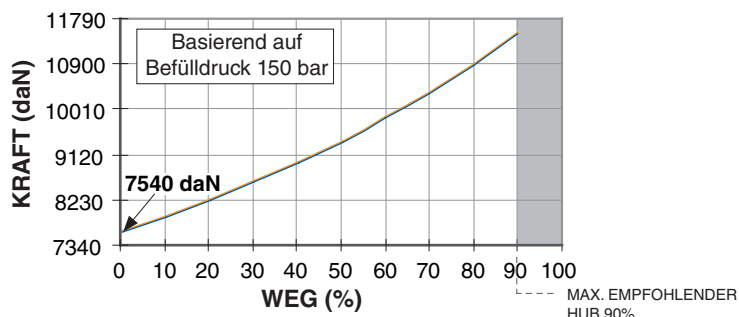

Bestellbeispiel:

90.10.07500.025. TO. C. 150

Teile-Nummer: Beinhaltet Serie (90.10 oder 90.8), Modell und Hublänge

Befestigungsoption: TO = Standard-Befestigung. Wenn nichts angegeben ist TO Standard. Werden Befestigungen mitbestellt, werden diese an die Gasdruckfeder befestigt geliefert.

Befülldruck: 15-150 bar. Wenn nichts angegeben, wird mit 150 bar befüllt.

Arbeits-System: C = Autonome Feder, F = Open-Flow. Wenn nichts angegeben, wird eine autonome Feder geliefert.

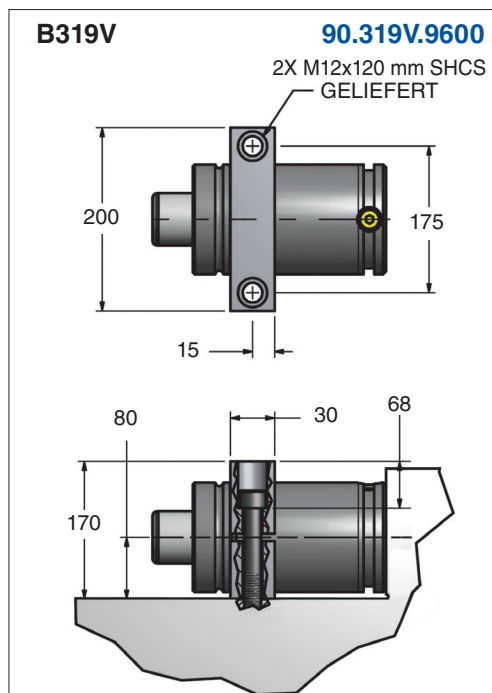
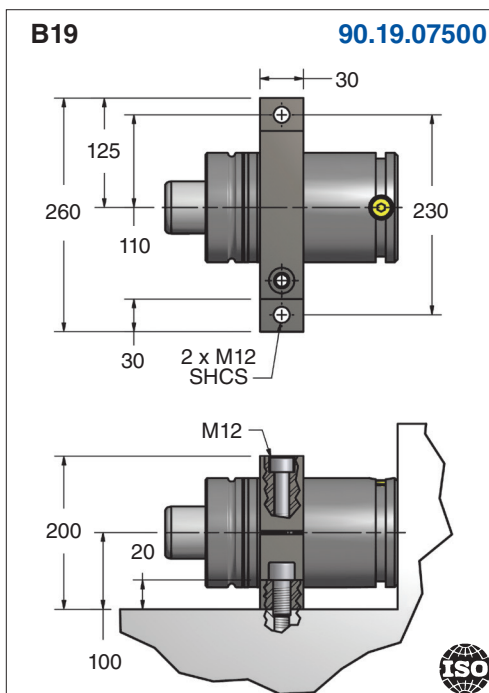
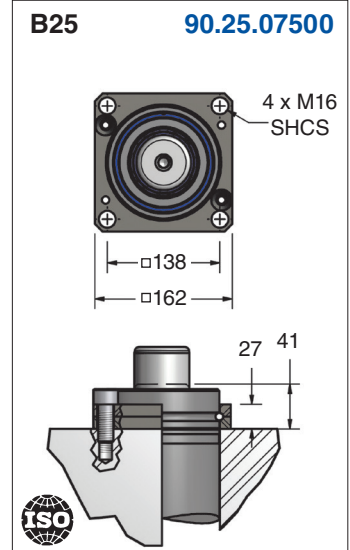
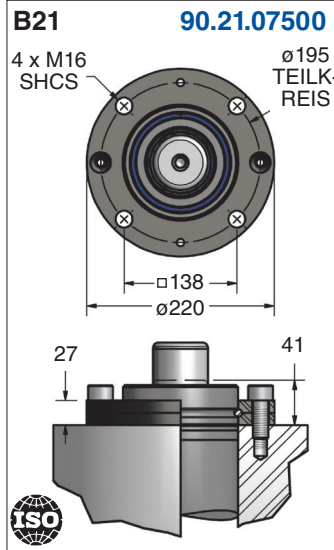
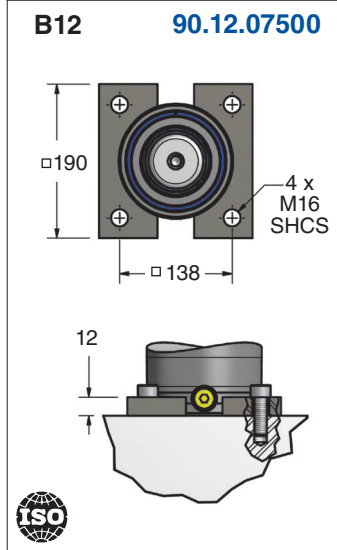
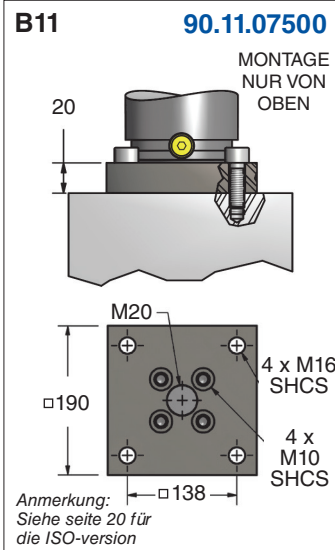
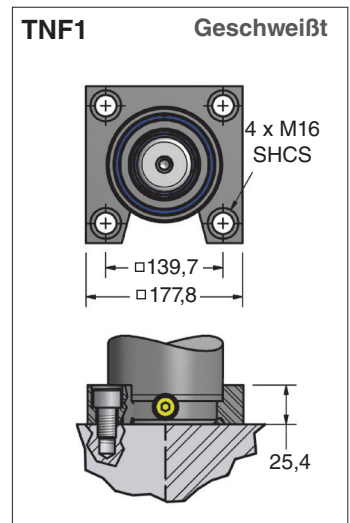
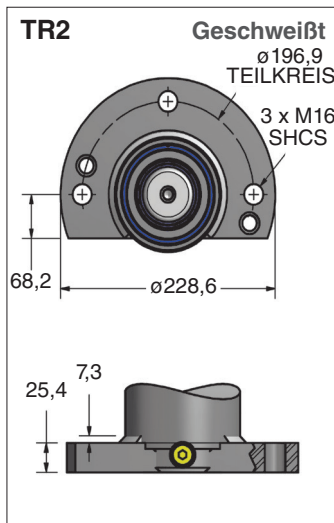
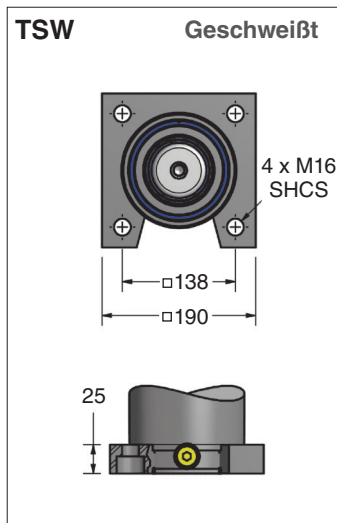
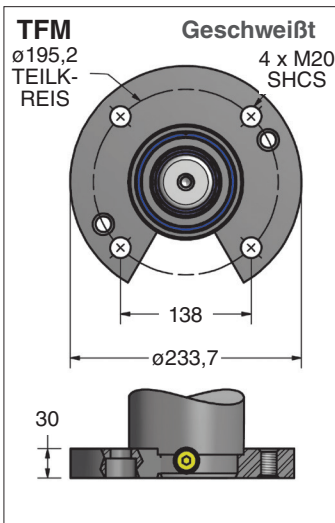

Bestellbeispiel: Feder mit Befestigung: 90.10.07500.025.B21.C.150 Nur Befestigung: 90.21.07500

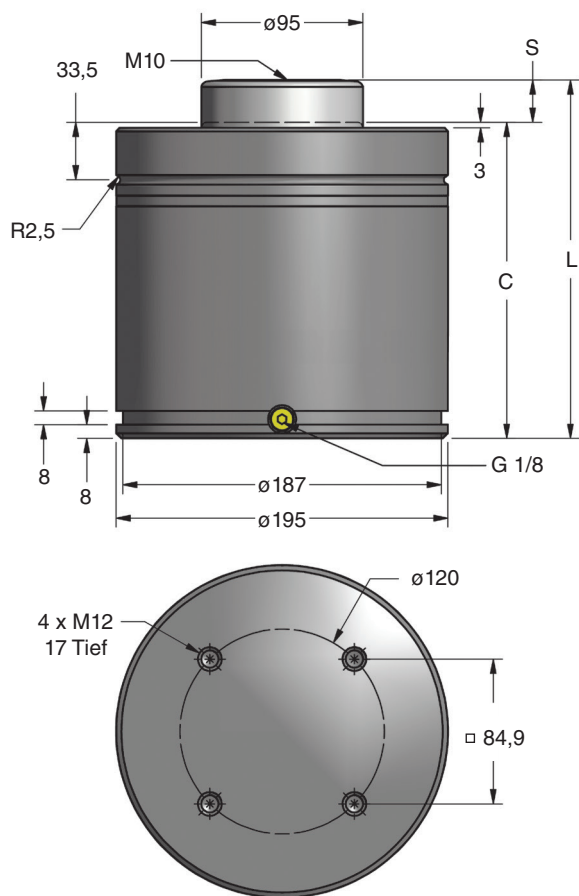

TO - Standard Befestigung

Modell nicht in der 90.8 Serie verfügbar

90.10.10000		ISO	
Teile-Nummer	S mm	C	L $\pm 0,25$
90.10.10000.025	25	185	210
90.10.10000.038	37,5	197,5	235
• 90.10.10000.050	50	210	260
90.10.10000.063	62,5	222,5	285
• 90.10.10000.080	80	240	320
• 90.10.10000.100	100	260	360
• 90.10.10000.125	125	285	410
• 90.10.10000.160	160	320	480
• 90.10.10000.200	200	360	560
• 90.10.10000.250	250	410	660

• ISO Standard-Hublängen

Kraftdiagramm

Anfangskraft

bar	daN
150	10632
125	8860
100	7088
75	5316
50	3544
25	1772
20	1418

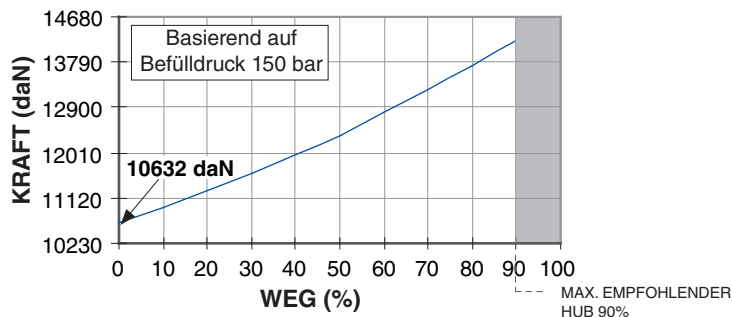

Bestellbeispiel:

90.10.10000.025. TO. C. 150

Teile-Nummer: Beinhaltet Serie (90.10), Modell und Hublänge

Befestigungsoption: TO = Standard-Befestigung. Wenn nichts angegeben ist TO Standard. Werden Befestigungen mitbestellt, werden diese an die Gasdruckfeder befestigt geliefert.

Befülldruck: 15-150 bar. Wenn nichts angegeben, wird mit 150 bar befüllt.

Arbeits-System: C = Autonome Feder, F = Open-Flow. Wenn nichts angegeben, wird eine autonome Feder geliefert.

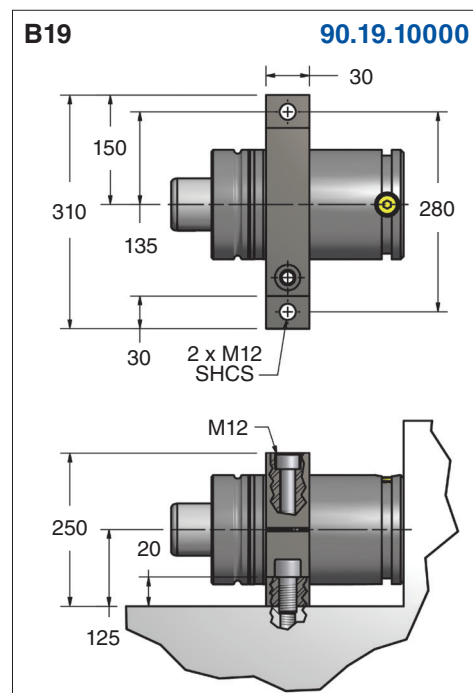
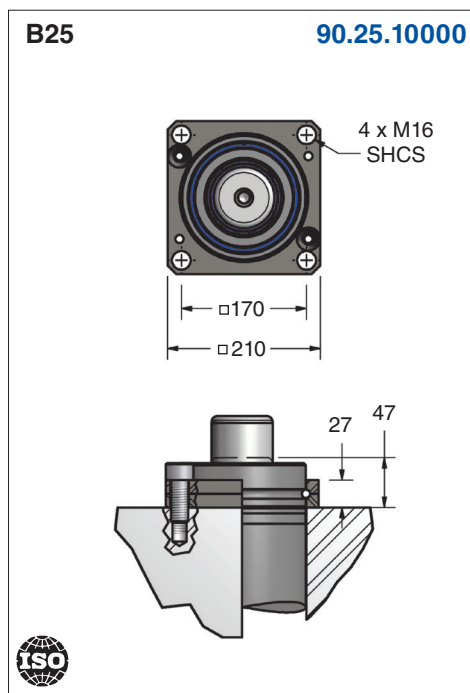
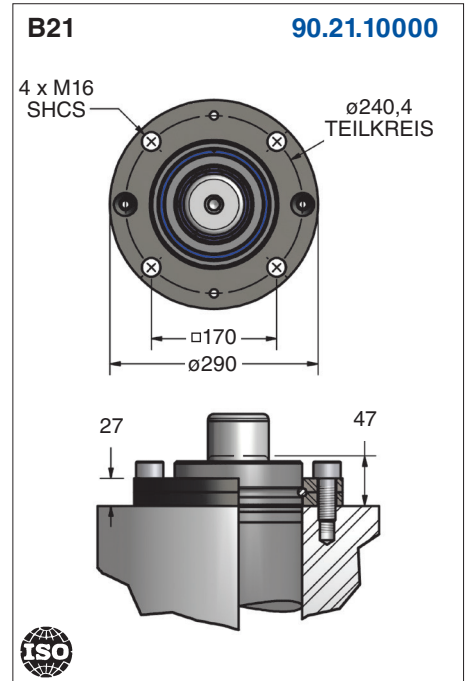
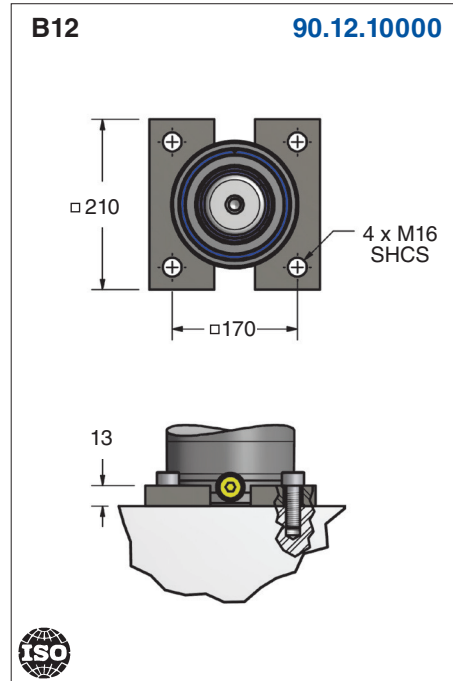
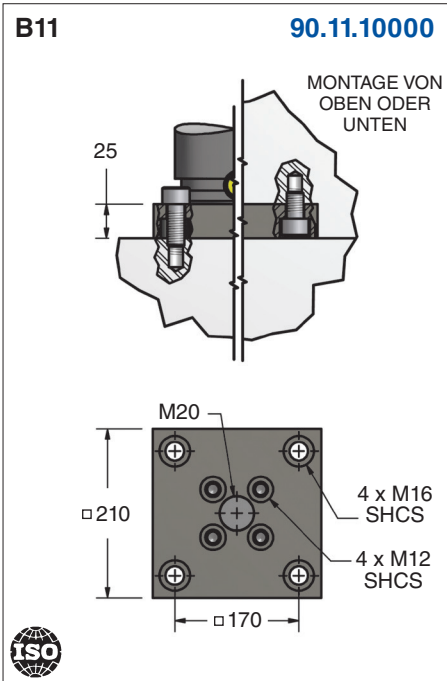

Spezielle WDX Befestigungen

F11 **90.911.00750**

MONTAGE VON OBEN ODER UNTEN

F12 **90.912.00750**

F21 **90.921.00750**

F11 **90.911.07500**

MONTAGE VON OBEN ODER UNTEN

Spezielle WDX Befestigungen (Fortsetzung)

B31 **90.31.**

	00750	01500	03000	05000	07500
A	M10	M10	M12	M12	M16
B	56,5	73,5	92	109,5	138
C	80	100	120	140	190

Alternative Befestigungen

B14 **90.14.**

	00750	01500	03000	05000
A	M10	M12	M12	M12
B	108	152,4	177,8	196,8
C	88,9	120,6	146	165,1
D	31,7	38,1	38,1	38,1

Alternative Befestigungen (Fortsetzung)

TK – 00750 Modell **Geschweißt**

TK – 01500-07500 Modelle **Geschweißt**

	01500	03000	05000	07500
A	M12	M12	M16	M16
B	76,2	95,2	120,6	152,4
D	47,6	63,5	88,9	120,7
E	19	25,4	31,7	38,1
F	56,5	66,5	79	94

* Kraftaufnahme nicht im Lieferumfang

Cartridge-Einsteigerpaket

90.335._____

(00500, 00750, 01500, 03000,
05000, 07500, 10000)

Das Cartridge-Einsteigerpaket beinhaltet eine Montagekappe (90.330.____) und einen Montagedorn (90.331.____). Der Montagedorn wird verwendet um die Cartridge auf die Kolbenstange zu schieben ohne dabei die Dichtung zu beschädigen. Die Montagekappe wird verwendet um die Cartridge in eine, für die Installation des C-Rings, geeignete Tiefe in das Gehäuse einzusetzen.



90.330.____



90.331.____

Ausbaubüchse

90.340._____

(00400, 00500, 00750, 01500,
03000, 05000, 07500)

Zum Positionieren der Cartridge unter der C-Ring Nut beim Ein- und Ausbau.



C-Ring Montagewerkzeug

90.351.00400 (00170 Modell)

90.351.00500 (00500 Modell)

90.350.00750 (00750 Modell)

Zum Einsetzen des C-Rings in die Haltenut an den Modelle 00170, 00500 und 00750.



C-Ring Montagewerkzeug

90.352 (01500 – 07500 Modelle)

90.352.10000 (10000 Modell)

Zum Einsetzen des C-Rings in die Haltenut an den 01500-10000 Modellen. Für weitere Informationen steht Ihnen das Bulletin B01101D zur Verfügung.



C-Ring demontage Werkzeug

90.355 (00170 – 01500 Modelle)

90.356 (00750 – 10000 Modelle)

Zur einfachen Demontage des C-Rings.



90.355
Patentiert

90.356
Patentiert

T-Griff

90.320.1 – M6 Gewinde

90.320.2 – M8 Gewinde

90.320.10 – M10 Gewinde

Zum Herausziehen der Kolbenstange bei der Demontage und zum Positionieren der Kolbenstange bei der Montage.



Schnelltrenn-Befüllarmatur

90.310.045

DADCO's Schnelltrenn-Befüllarmatur 90.310.045 wird in Verbindung mit dem Schnelltrenn-Befüllventil 90.310.143 oder der Druckregel- und Kontrollarmatur 90.315.5 zum Befüllen autonomer Gasdruckfedern verwendet. Die 90.310.045 kann auch in Verbindung mit der DADCO Kontroll- und Bedientafel zum Befüllen von Verbund Systemen verwendet werden. Die 90.310.045 besteht aus: Druckregler 90.310.203, Schlauchleinheit (3 Meter) 90.310.252 sowie Schnelltrenn-Befüllanschluss 90.310.338.

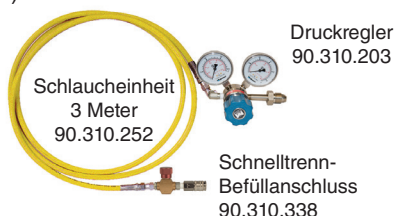

Schlauchleinheit
3 Meter
90.310.252

Druckregler
90.310.203

Schnelltrenn-
Befüllanschluss
90.310.338

Schnelltrenn-Befüllventil

90.310.143 – M6 Gewinde

90.310.111 – G 1/8 Anschluss

Verwenden Sie das DADCO Schnelltrenn-Befüllventil zum Befüllen der Gasdruckfedern-Serien 90.10 und 90.8. Für weitere Informationen nehmen Sie Kontakt mit DADCO auf.



90.310.143

90.310.111

Standard Kraftmessdosen

90.300.

(00500, 00750, 01500, 03000, 05000, 07500, 10000)

Die Standard-Kraftmessdosen geben den exakten Befülldruck eine Gasdruckfeder an. Jedes Gasdruckfeder-Modell benötigt die entsprechende Kraftmessdose. Kraftmessdosen für die Modelle 00500-07500 können mit dem tragbaren Prüfstand verwendet werden: Kraftmessdosen für die 90.10.10000 Gasdruckfedern in Verbindung mit einer Dornpresse.



Digitale Kraftmessdose

90.305.BGA (Meter)

90.305.LC.05A (22.2 kN Load Cell)

90.305.LC.50A (222 kN Load Cell)

Das 90.305.BGA Anzeigergerät kann Kräfte in N,kg oder lbs darstellen. Verbunden mit der 90.305.LC.05A Kraftmessdose kann diese zur Prüfung von Gasdruckfedern bis 5,000 lbs verwendet werden. Verbunden mit der 90.305.LC.50A können Gasdruckfedern bis 50,000 lbs geprüft werden. Weitere Informationen entnehmen Sie bitte dem Bulletin B04106D.



DADCO Duale Druckregel- und Kontrollarmatur
90.315.5

Verwenden Sie DADCO's duale Druckregel- und Kontrollarmatur zum einfachen Befüllen, Entlüften und zur Kontrolle der DADCO Gasdruckfedern. Für weitere Informationen fordern Sie Bulletin B01133E an.



Tragbarer Prüfstand

90.305.2 / 2D (00170)

90.305.3 (00500 – 07500)

Der tragbare Prüfstand wird in Verbindung mit der Standard-Kraftmessdose verwendet um die Kraft der Gasdruckfedern zu prüfen. Ausgeschlossen ist die Verwendung mit Gasdruckfeder 90.10.10000. Für weitere Informationen fordern Sie Bulletin B16112 an.



90.305.2

90.305.3

DADCO elektronische Druckmonitore

DADCO's elektronische Druckmonitore zeigen an wenn der Druck unter ein eingestellten Wert unterschreitet und alarmieren die Pressensteuerung die Presse abzuschalten. Sie eignen sich für eine Vielzahl von Anwendungen da sie in verschiedenen Konfigurationen erhältlich sind.



Ventil-Entlüftungs-Werkzeug

90.360.4

Verwenden Sie das DADCO Ventil-Entlüftungs-Werkzeug zum langsamen Entlüften und zum Einstellen des gewünschten Druckes. Für weitere Informationen nehmen Sie Kontakt mit DADCO auf.

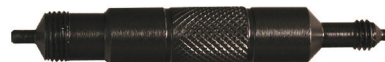

Ventilwerkzeug

90.320.8

Für alle notwendigen Servicearbeiten am Ventil.



DADCO Reparatur-Werkzeugsatz

DADCO's meist verwendete Reparaturwerkzeuge sind jetzt für alle drei Gasdruckfedernklassen (Micro, Mini und Großserie) in einer Box als Set erhältlich. Der Werkzeugsatz kann Kraftmessdosen, Befüllventile sowie diverse Werkzeuge beinhalten. Zusätzliche Reparaturwerkzeuge und Kraftmessdosen sind ebenfalls erhältlich. Für weitere Informationen siehe Bulletin B05143B.



Teile-Liste

90.10 Serie Teile-Liste

90.8 Serie Teile-Liste

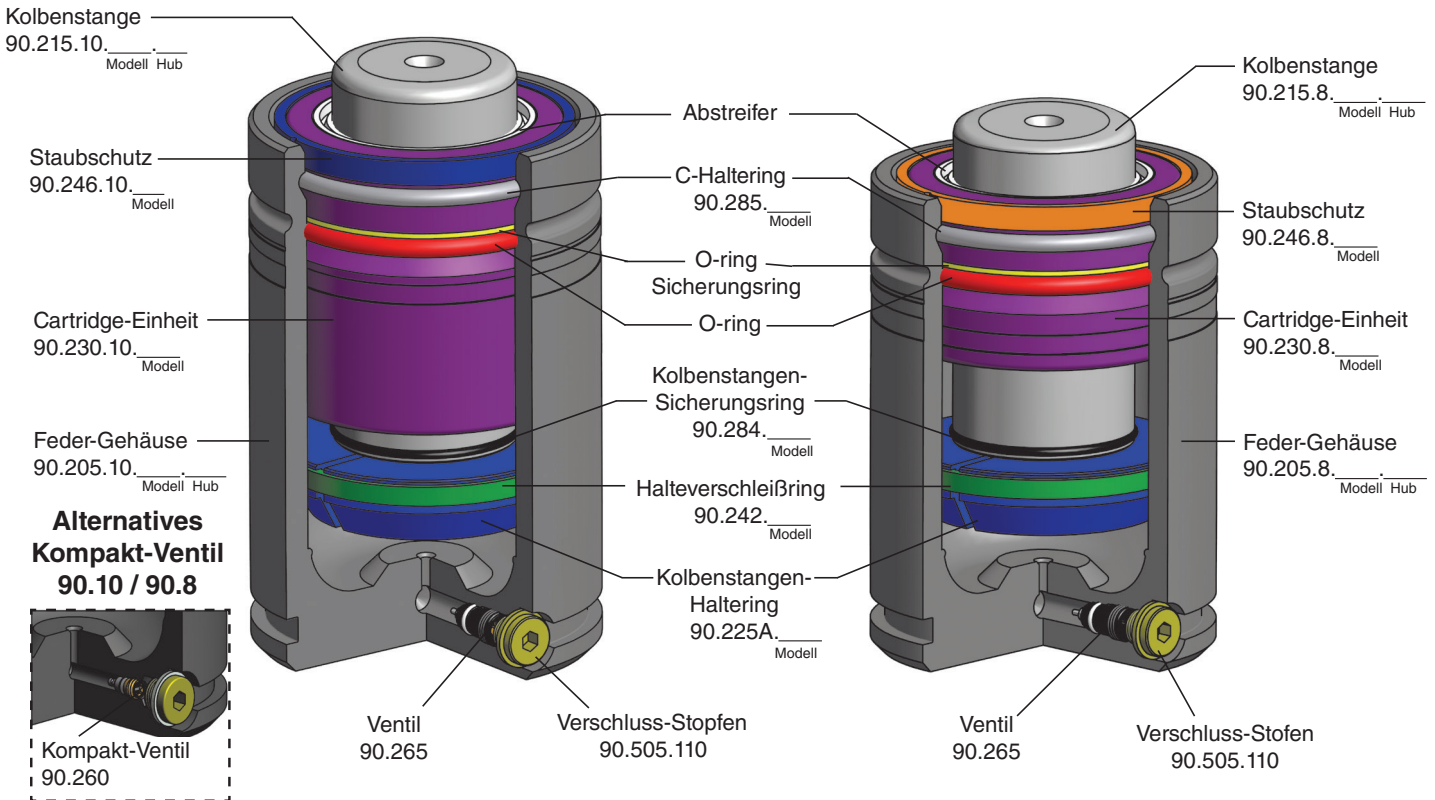

Ersatzteil Bestellbeispiel:

Kolbenstange: 90.215. 10. 00750. 025

Teile-Nummer _____
 Serie: _____
 90.10 = 10 or 90.8 = 8

Hub (mm)
 Modelle: 00170, 00500, 00750, 01500, 03000, 05000, 07500, 10000
 (00170, 00500 und 10000 Modelle nur für die 90.10 Serie erhältlich)

Anmerkung: DADCO's 90.10 und 90.8 Serien Gasdruckfedern sind laserbeschriftet mit Modellnummer, Seriennummer und Reparatursatznummer. Bei Bestellungen bitte diese angeben.

Reparatursätze

Beinhalten eine komplette Cartridge-Einheit, Staubschutz, Montageöl und Serviceanleitung.

90.10 Series	
Modell	Reparatursatz-Nummer
90.10.00170	90.201.00170
90.10.00500	90.201A.00500
90.10.00750	90.201.00750
90.10.01500	90.201.01500
90.10.03000	90.201.03000
90.10.05000	90.201.05000
90.10.07500	90.201.07500
90.10.10000	90.201.10000

90.8 Series	
Modell	Reparatursatz-Nummer
90.8.00750	90.208.00750
90.8.01500	90.208.01500
90.8.03000	90.208.03000
90.8.05000	90.208.05000
90.8.07500	90.208.07500



Anwendung und technische Daten

Achtung

Bei Service- oder Reparaturarbeiten Gasdruckfeder unbedingt komplett entlüften.

Technische Daten

Füllmedium:	Stickstoff
Befülldruckbereich:	15 – 150 bar
Betriebstemperatur:	4°C – 71°C
Max. Geschwindigkeit:	1,6 m/sec

*Für Anwendungen mit höheren Temperaturen nehmen Sie bitte Kontakt mit DADCO auf.

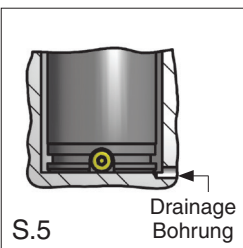
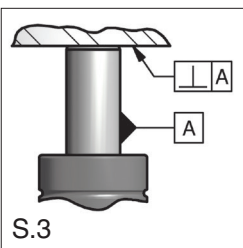
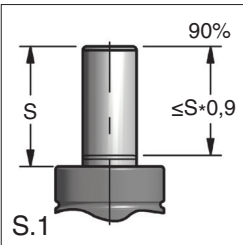
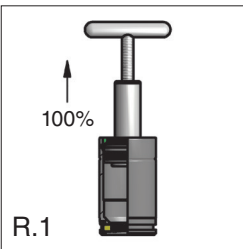
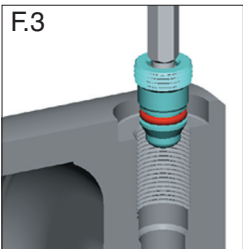
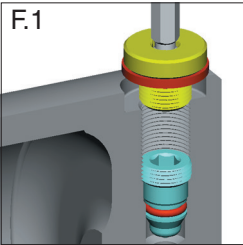

Umbau von autonomen Federn auf Verbund-System

- Tragen Sie immer eine Schutzbrille, wenn Sie Arbeiten an einer Stickstoff-Gasdruckfeder vornehmen. Aus Sicherheitsgründen legen Sie die Stickstoff-Gasdruckfeder horizontal mit der Befüllanschlussöffnung nach oben.
- Verschluss-Stopfen entfernen 90.505.110. (F.1)
- Mit der Stickstoff-Gasdruckfeder in horizontaler Lage, Ventil mit dem dafür vorgesehenen Werkzeug eindrücken (F.2) Befüllanschlussöffnung zum Schutz mit einem Lappen abdecken.
- Sicherstellen, dass die Stickstoff-Gasdruckfeder komplett entlüftet ist, dies durch Eindrücken der Kolbenstange von Hand überprüfen. Ist dies nicht möglich, Ventil erneut eindrücken. Sollte ein komplettes Entlüften nicht möglich sein, nehmen Sie bitte Kontakt mit DADCO auf.
- Ventil mit dem dafür vorgesehenen Werkzeug herausdrehen (F.3) Gewinde und O-Ring des vorgesehenen Anschluss-Adapters vor dem Eindrehen leicht einölen. (F.4)
- Anschluss-Adapter in Öffnung eindrehen. (F.4) Eine Vielzahl von Anschluss-Adaptoren sind erhältlich, siehe DADCO's Verbundsystem-Katalog für weitere Informationen.
- DADCO's Ausgleichstanks werden in Verbund-Systemen verwendet, um das Volumen zu vergrößern und somit den Kraftanstieg zu reduzieren.

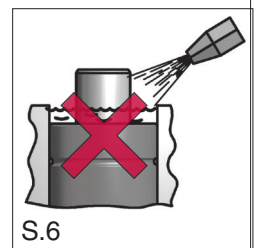
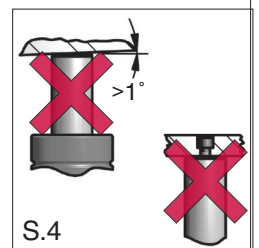
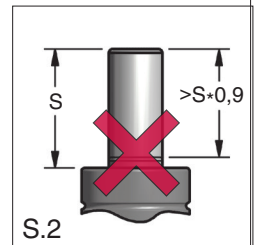
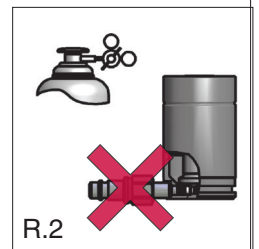
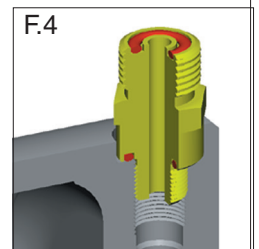
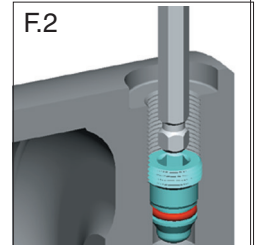

Wiederbefüllen von autonomen Stickstoff-Gasdruckfedern

- Gasdruckfeder beim Befüllen senkrecht halten. Die Gasdruckfeder niemals in einen Schraubstock oder eine Spannvorrichtung außerhalb des Werkzeuges einspannen; dies kann zu Beschädigungen an der Gasdruckfeder führen.
- Niemals eine Gasdruckfeder befüllen, deren Kolbenstange nicht komplett herausgezogen ist. (R.1) Das Befüllen einer Gasdruckfeder mit nicht komplett herausgezogener Kolbenstange kann dazu führen, dass der C-Haltering nicht korrekt in seiner Position sitzt. (R.2) T-Griff 90.302.1, 90.320.2 oder 90.302.10 in die Kolbenstange eindrehen, Ventil eindrücken und Kolbenstange vorsichtig samt Cartridge-Einheit nach oben ziehen bis diese am C-Haltering anliegt. (R.1)
- Gasdruckfeder kann dann auf gewünschten Befülldruck gebracht werden. Siehe DADCO's 90.8/90.10 Reparaturanleitung Bulletin B06124F.

Hubreserve

- DADCO's 90.8/90.10 Serie bietet den vollen nominalen Hub; es wird jedoch empfohlen, eine Hubreserve von 10 % für eine optimale Lebensdauer einzuhalten. (S.1, S.2)
- Hubüberschreitungen und Auffahren auf das Gehäuse können zu Dauerschäden führen.

Seitenlast vermeiden

- Seitenlast durch Presse oder Werkzeug erhöhen den Verschleiß an Führung, Dichtung und Kolbenstange. (S.4) Daher Seitenlast vermeiden. (S.3)

Gewinde in Kolbenstange

- Das Gewinde im Kolbenstangenende ist nur für die Montage und Demontage der Gasdruckfeder vorgesehen. Gewinde niemals zum Befestigen oder Sichern der Gasdruckfeder benutzen. (S.4) Vibrationen und Seitenlast könnten die Gasdruckfedern in diesem Fall beschädigen.

Schutz vor Flüssigkeiten

- Direkter Kontakt mit Schmiermitteln oder Reinigern sollte vermieden werden. (S.6) Angemessene Drainage in den Gasdruckfederentaschen vorsehen. (S.5)

DADCO **Führende Hersteller in der Stickstoff-Gasdruckfeder Technologie**
 DADCO GmbH • Johann-Liesenberger-Str. 23 • 78078 Niedereschach
 ☎ 49 77 28/64 53 0 • Telefax 49 77 28/64 53 50 • www.dadco.de