

90.10RX 系列

DADCO具有专利的90.10RX系列替代了原来的90.10R-RIC系列，而且与对应DADCO的ISO系列有相同的外形尺寸，由于特殊结构减少了整体冲击力，从而提高了氮气弹簧的稳定性和使用寿命。

TO – 基本型

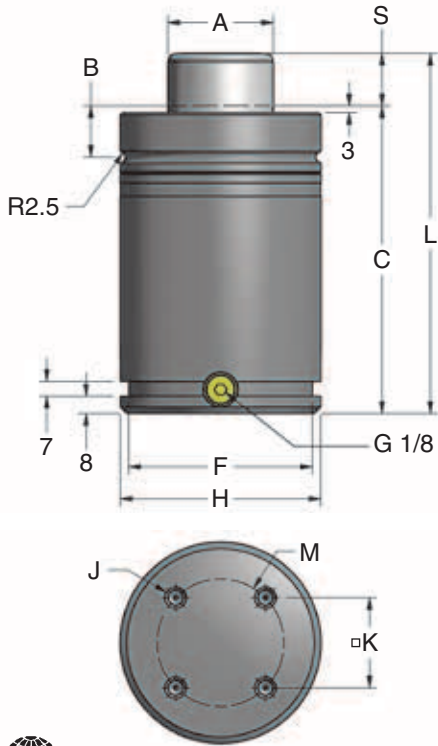

- 降低了最初撞击的机械振动和噪音。
- 与ISO系列外形相同。

产品型号	A	B	F	H	J	K	M
90.10RX.03000	ø50	24.0	ø87	ø95	4 x M8	42.4	ø60
90.10RX.05000	ø65	25.5	ø112	ø120	4 x M10	56.6	ø80
90.10RX.07500	ø80	27.5	ø142	ø150	4 x M10	70.7	ø100
90.10RX.10000	ø95	33.5	ø187	ø195	4 x M12	84.9	ø120



获得专利

型号	90.10RX.03000 30 kN		90.10RX.05000 50 kN		90.10RX.07500 75 kN		90.10RX.10000 100 kN		
产品型号	S mm	C	L ±0.25	C	L ±0.25	C	L ±0.25	C	L ±0.25
90.10RX.____.025	25.0	145.0	170.0	165.0	190.0	180.0	205.0	N/A	N/A
90.10RX.____.038	37.5	157.5	195.0	177.5	215.0	192.5	230.0	N/A	N/A
90.10RX.____.050	50.0	170.0	220.0	190.0	240.0	205.0	255.0	210.0	260.0
90.10RX.____.063	62.5	182.5	245.0	202.5	265.0	217.5	280.0	N/A	N/A
90.10RX.____.080	80.0	200.0	280.0	220.0	300.0	235.0	315.0	240.0	320.0
90.10RX.____.100	100.0	220.0	320.0	240.0	340.0	255.0	355.0	260.0	360.0
90.10RX.____.125	125.0	245.0	370.0	265.0	390.0	280.0	405.0	285.0	410.0
90.10RX.____.160	160.0	280.0	440.0	300.0	460.0	315.0	475.0	320.0	480.0
90.10RX.____.200	200.0	320.0	520.0	340.0	540.0	355.0	555.0	360.0	560.0
90.10RX.____.300	300.0	420.0	720.0	440.0	740.0	455.0	755.0	N/A	N/A

订购示例:

90.10RX.05000.025. TO. C. 150

产品型号: _____
包括系列、吨位和行程。

安装板选项: _____

充气压力: 15-150 bar。
未指定时默认为150 bar。

操作系统:
C = 独立式, F = 连管式
未指定时默认为C独立式。

TO = 基本型 (无安装板) 未指定时默认为TO。
参考90.10 / 90.8目录里的安装板选项。

关于DADCO有关缓冲产品的介绍, 请参考DADCO公告B02107C。

B12102A

技术参数

充气介质: 氮气
 充气压力: 15 – 150 bar
 工作温度: 4°C – 71°C*
 最大速度: 1.6 m/sec

*要想扩展应用范围, 请与 DADCO 联系。

90.10RX系列维修包

包括一个全套的活塞套、一个防尘罩、一瓶组装机油和一本维护指南。

型号	维修工具编号
90.10RX.03000	90.201RX.03000
90.10RX.05000	90.201RX.05000
90.10RX.07500	90.201RX.07500
90.10RX.10000	90.201RX.10000

对比DADCO的90.10系列与90.10RX系列

为了测试RX系列氮气弹簧的缓冲能力, 需要考虑冲压零件的动态压力。

F_{氮气压力} = 成型所需的氮气弹簧压力。

F_{冲击力} = 活塞杆所产生的冲击力。

FB冲击力 = 衬垫所产生的冲击力。

V_{ram} = 冲击锤的速度。

注意: RX系列并不会减少由衬垫产生的冲击。
(FB冲击)

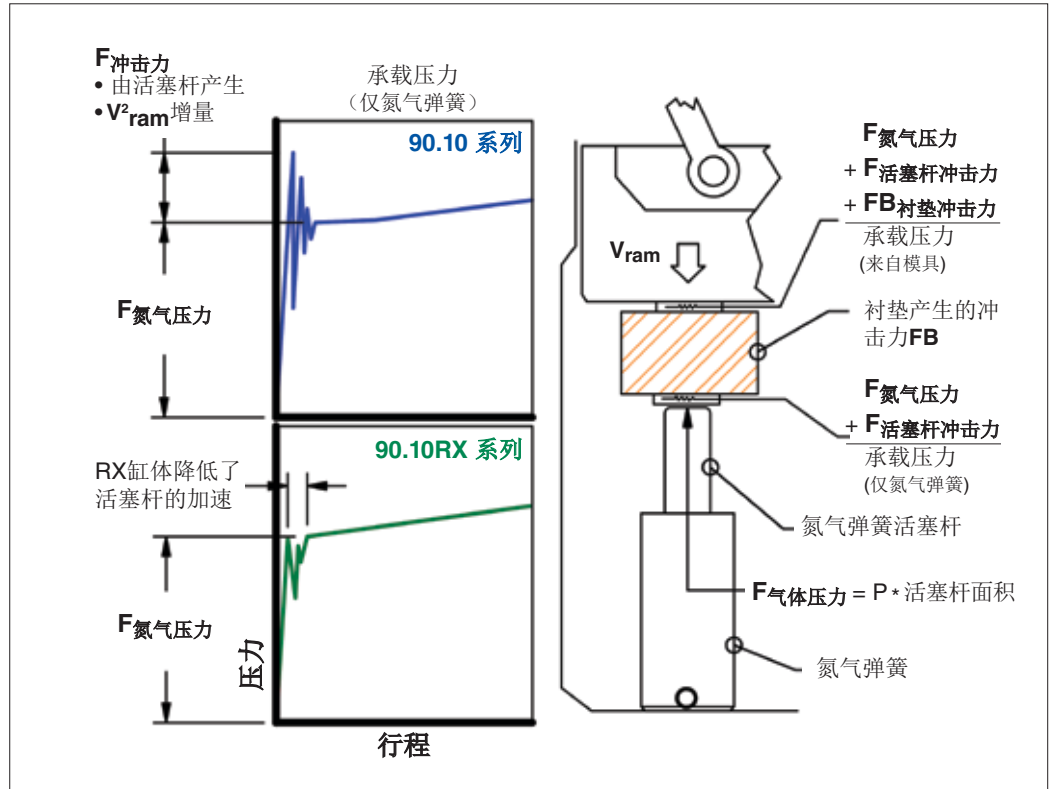

安装板选项



DADCO提供各种不同的安装板, 参照90.10 / 90.8目录中DADCO安装板和配件。

DADCO®

全球氮气弹簧技术的领导者 模具品质的保障

43850 Plymouth Oaks Blvd. • Plymouth, Michigan 48170 • USA
1.734.207.1100 • fax 1.734.207.2222 • www.dadco.net